

الجمهورية التونسية  
وزارة التربية

# رياضيات

السنة الأولى من التعليم الاساسي

تأليف

الحبيب فرحات

توفيق السانكلي

فتحية عمّار اللّمسّي

المركز الوطني البيداغوجي





# المقدمة

مَرَحَبًا بِكَ مَعَ كِتَابِ الرِّيَاضِيَّاتِ لِلسَّنَةِ الأُولَى مِنَ التَّعْلِيمِ الأَسَاسِيِّ. هَذَا كِتَابُكَ لِهَذِهِ السَّنَةِ الدِّرَاسِيَّةِ فَتَمَنَّى أَنْ تَجِدَ فِيهِ مَا يَشَدُّكَ إِلَيْهِ وَيُرَغِّبُكَ فِي مَادَّتِهِ وَيَجِدَ فِيكَ حُسْنَ الإِسْتِعْمَالِ وَلُطْفَ المُعَاشِرَةِ. فِي بَدَايَةِ كِتَابِكَ جَدُولٌ لِبِرنامِجِ الرِّيَاضِيَّاتِ بِهِ خَمْسُ فتراتٍ. مَيِّزْنَا لَكَ فِيهَا كُلَّ نَشَاطٍ رِيَاضِيٍّ بِلَوْنٍ عَلَى النُّحُوِّ التَّالِيِ.

- الأَخْضَرُ : أَتَدَرَّبُ عَلَى حَلِّ وَضَعِيَّاتٍ مُشْكَلٍ .
- الأَصْفَرُ : أَتَدَرَّبُ عَلَى الحِسابِ الذِّهْنِيِّ.
- الأَحْمَرُ : أَتَصَرَّفُ فِي المَجْمُوعَاتِ وَمُكُونَاتِهَا
- الأَحْمَرُ : أُوظَّفُ العَمَلِيَّاتِ عَلَى الأَعْدَادِ.
- الأَزْرَقُ : أَتَصَرَّفُ فِي وَحَدَاتِ القَيْسِ.
- البُرْتُقَالِيُّ : أَتَصَرَّفُ فِي الأشْكَالِ الهندَسيَّةِ.
- البَنَفْسَجِيُّ : أُوظَّفُ مُكْتَسَبَاتِي وَأُقِيمُهَا.
- الأورْدِيُّ : أَتَسَلَّى.

كَمَا مَيِّزْنَا لَكَ نَمَطَ كُلِّ نَشَاطٍ دَاخِلِ الكِتَابِ بِرَمَزٍ عَلَى النُّحُوِّ التَّالِيِ.

أَنَا أَمَامَ وَضْعِيَّةٍ بَحْثٍ وَاسْتِكْشَافٍ.  أَنَا أَمَامَ وَضْعِيَّةٍ مُسَاعِدَةٍ. 

أَنَا أَمَامَ تَمَارِينِ تَطْبِيقِيَّةٍ .  أَنَا أَمَامَ مَسَائِلِ رِيَاضِيَّةٍ أُوظَّفُ فِيهَا مُكْتَسَبَاتِي 

هَذَا وَإِنَّ اجْتِهَادَكَ فِي الرِّيَاضِيَّاتِ يُنَمِّي فِيكَ دِقَّةَ المَلاحَظَةِ وَتَنْظِيمَ العَمَلِ وَحُبَّ التَّعَاوُنِ مَعَ الغَيْرِ وَإِبْدَاءَ الرَّأْيِ وَالثِّقَةَ فِي النَفْسِ.

تَمَنَّى لَكَ التَّميِّزَ فِي الرِّيَاضِيَّاتِ وَالنَّجَاحَ مِنْ سَنَةٍ إِلَى أُخْرَى.



1

أَحَدٌ مَوْقِعًا بِاسْتِعْمَالِ أَمَامَ وَرَاءَ

أَبْحَثْ

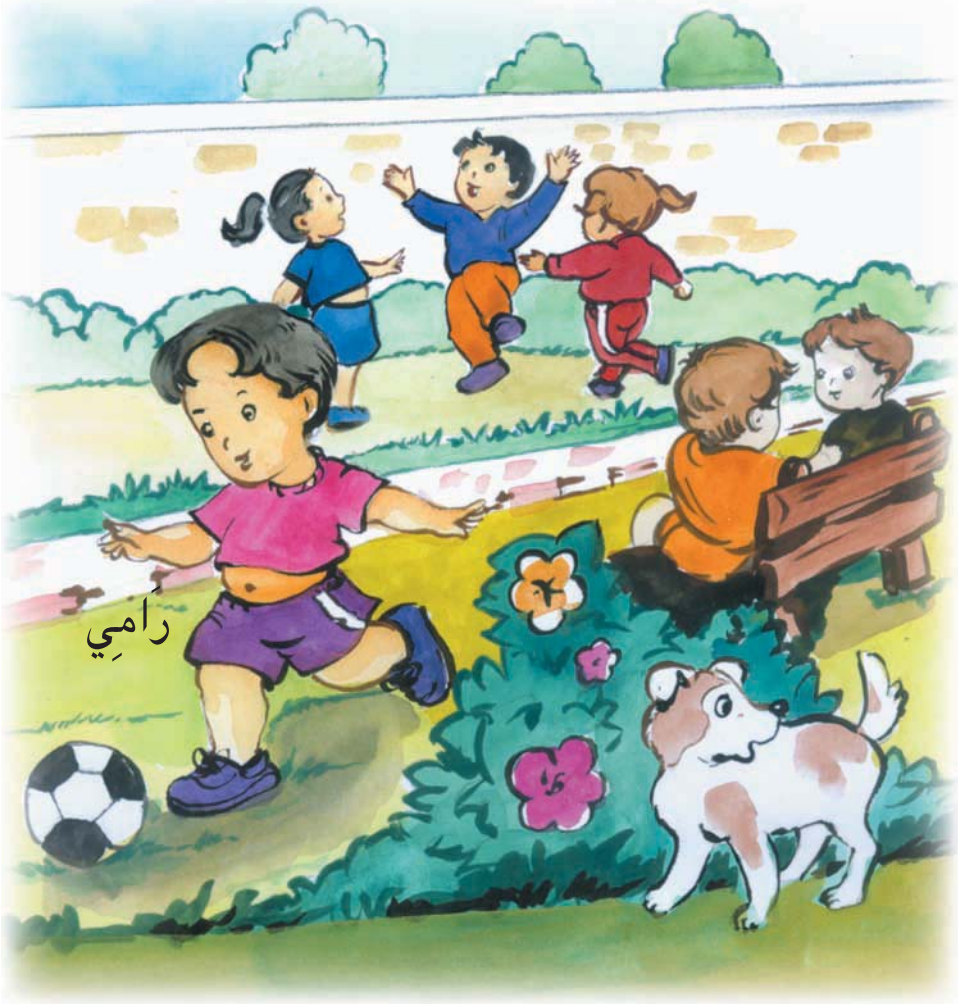

رَامِي

أَلْوَنُ الإِجَابَةِ الصَّحِيحَةَ

سَاحَةُ الْمَدْرَسَةِ

حَدِيقَةُ الْمَنْزِلِ

حَدِيقَةُ عُمُومِيَّةٍ

- الأَطْفَالُ يَلْعَبُونَ فِي

رَامِي.

وَرَاءَ

أَمَامَ

- الْكُرَّةُ

1

أُحَدِّدُ مَوْقِعًا بِاسْتِعْمَالِ أَمَامٍ وَرَاءَ



2 مُنِيرٌ وَرِضَا يَجْرِيَانِ وَرَاءَ الْفَرَاشَاتِ  
أَرْسُمُ فَرَاشَاتٍ أَمَامَهُمَا.

أَتَدْرِبُ



1 وَجَدَ رَامِي عَصْفُورًا صَغِيرًا.  
أَشْطَبُ الْخَطَأَ :  
الْعَصْفُورُ أَمَامَ وَرَاءَ رَامِي.



4 أُلْصِقُ صُورَةَ أَرْنَبٍ وَرَاءَ رِضَا.



3 أَلْوَنُ الْفَرَّخِ الَّذِي يَقِفُ  
وَرَاءَ الدِّيكِ وَالِدِجَاةٍ.

1

أَحَدٌ مَوْقِعًا بِاسْتِعْمَالِ أَمَامَ وَرَاءَ

أَوْظَفُ



الْوَنُ الْحَيَوَانَاتِ الْمَوْجُودَةَ وَرَاءَ رَامِي.

أَبْحَثُ :



الْأَطْفَالُ يَلْعَبُونَ فِي حَدِيقَةِ الْمَنْزِلِ.



الْوَنُّ الْكَلِمَةُ الصَّحِيحَةُ

- سَلَمَى وَرَامِي وَالْقِطَّةُ أَمَامَ وَرَاءَ فَوْقَ تَحْتَ الْمَقْعَدِ.

- السُّلْحَفَاءُ أَمَامَ وَرَاءَ فَوْقَ تَحْتَ الْمَقْعَدِ.



أَتَدْرِبُ



1  
 أَلَوْنُ النُّفَاخَةِ الْمَوْجُودَةِ تَحْتَ  
 الْمَقْعَدِ بِالْأَزْرَقِ.  
 أَرَسَمُ نُفَاخَةً فَوْقَ الشَّجَرَةِ.

2  
 أَشْطَبُ الْخَطَأَ

الِدَيْكُ فَوْقَ تَحْتَ الشَّجَرَةِ.

التَّعْلَبُ فَوْقَ تَحْتَ الشَّجَرَةِ.

2

أَحَدٌ مَوْعًا بِاسْتِعْمَالِ فَوْقَ تَحْتَ



الشَّجَرَةَ.

فَوْقَ

تَحْتَ

رَامِي يَسْتَرِيحُ

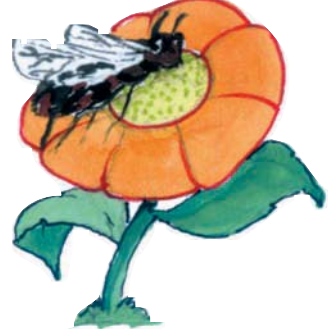

الزَّهْرَةَ

فَوْقَ

تَحْتَ

حَطَّتِ النَّحْلَةُ

3 أَرَبُّطُ بِحَطِّ

أَوْظَفُ



الْأَحْظُ وَأَكْمَلُ رَسْمِ النَّاقِصِ حَسَبِ الْجَدْوَلِ التَّالِيِ :

(مَوْعُ الْمِزْهَرِيَّةِ وَالسَّاعَةِ وَالنَّبْتَةِ مِنَ التَّفَازِ).

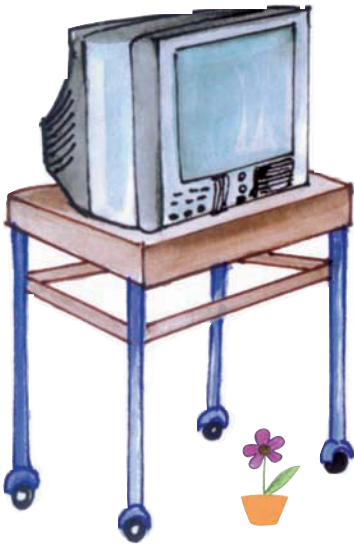

تَحْتَ	فَوْقَ	
X		
	X	
	X	



أَكْمَلُ ب : **الْيَمِينِي** أَوْ **الْيُسْرِي** : قَذَفَ رَامِي الْكُرَّةِ بِرِجْلِهِ .....  
**الْوَنُّ** كُلُّ كُرَّةٍ مَحْمُولَةٍ بِإَيْدِ الْيَمِينِي  
**أَرَسَمُ** كُرَّةً أَمَامَ رِجْلِ رَامِي الْيُسْرِي.



أَتَدْرَبُ



أَشْطَبُ الْخَطَأَ :

1

تَقِفُ مِنِّي عَلَى يَمِينِ رَامِي.

عَلَى يَسَارِ

يُمْسِكُ رَامِي :

رِجْلَهُ الْيُمْنَى بِيَدِهِ الْيُمْنَى.

رِجْلَهُ الْيُمْنَى بِيَدِهِ الْيُسْرَى.



أَكْتُبُ «الْيُمْنَى» أَوْ «الْيُسْرَى» مَكَانَ النَّقَاطِ.

2

فَازَ فَرِيقُ رَامِي بِالْكَأْسِ.

يَرْفَعُ الْمَلْعَبُ الْكَأْسَ بِيَدِهِ.....

أَلْوَنُ الرَّجُلِ الْيُسْرَى لِكُلِّ لَاعِبٍ.

3



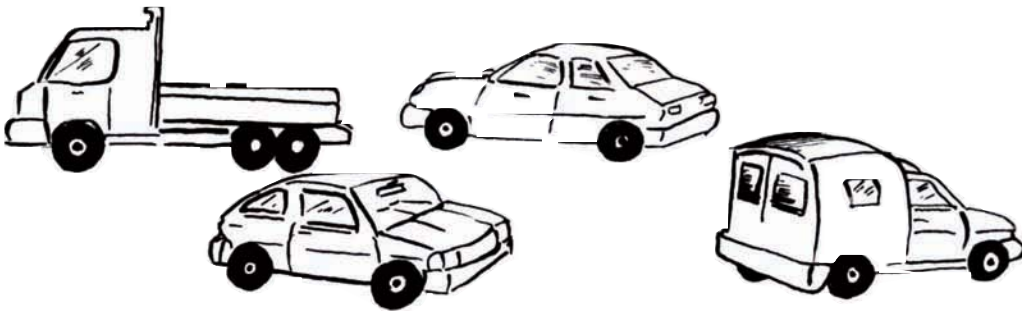
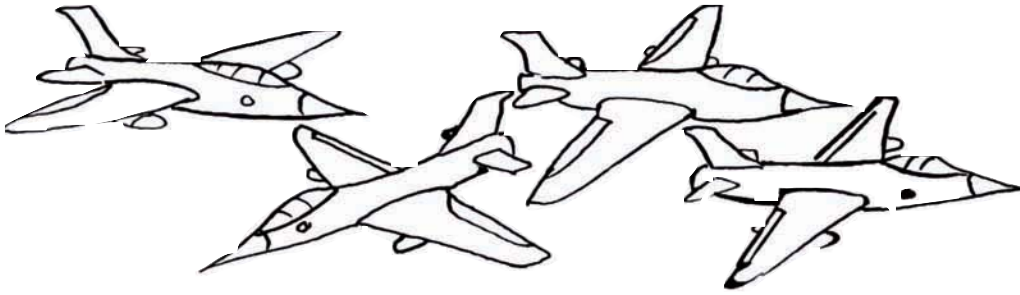
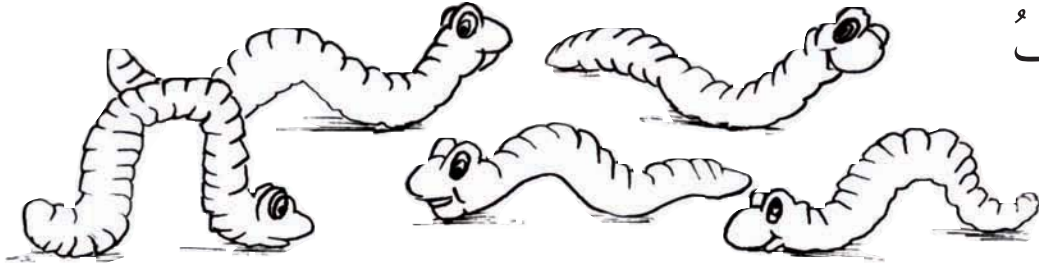

بَعْدَ الْمُبَارَاةِ تَفَرَّجَ الْأَطْفَالُ عَلَى صُورِ مُتَحَرِّكَةٍ

أَلْوَنٌ مَنْ يَتَّجِهُ نَحْوَ يَمِينِي بِالْأَصْفَرِ وَمَنْ يَتَّجِهُ نَحْوَ يَسَارِي بِالْأَحْمَرِ.



حَدَّثَ رَامِي الْجَمِيعَ عَنِ الْمُقَابَلَةِ وَعَنْ فَوْزِ فَرِيقِهِ بِالْكَأْسِ.  
 أَضَعُ الْعَلَامَةَ (X) تَحْتَ صُورَةٍ مِنْ يَجْلِسُ عَلَى يَمِينِ مَنِي وَأُحِيطُ  
 بِخَطِّ مَنْ يَجْلِسُ عَلَى يَسَارِهَا.  
 أَشْطَبُ الْخَطَأَ : يَجْلِسُ رَامِي بِجَانِبِ وَرَاءَ أُمِّهِ.  
 أَلَوْنُ مَا يُوجَدُ فَوْقَ الطَّاوِلَةِ بِالْأَحْمَرِ.



أَضَعُ الْعَلَامَةَ (X) تَحْتَ صُورَةِ الْحَيَوَانَ الْمَوْجُودِ تَحْتَ الْمَقْعَدِ.

أَجِيبُ بِنَعَمْ أَوْ بِ لَا:

فَوْقَ الشَّجَرَةِ عَصْفُورٌ (.....)

أَشْطَبُ الْخَطَأَ :

يَضَعُ رَامِي يَدَهُ الْيُمْنَى يَدَهُ الْيُسْرَى عَلَى الْمَقْعَدِ.

الْوَنُّ مَا يُوجَدُ عَلَى يَسَارِ سَلْمَى بِالْأَصْفَرِ.

أَرْسَمُ زَهْرَةً عَلَى يَمِينِ رَامِي.

أَكْتُبُ " رَامِي " وَ " سَلْمَى " تَحْتَ صُورَةِ كُلِّ مِنْهُمَا.

# أَتَسَلَّى

أَلْوَنُ بِالْأَحْمَرِ الْيَدَ الْيُمْنَى وَبِالْأَزْرَقِ الْيَدَ الْيُسْرَى.

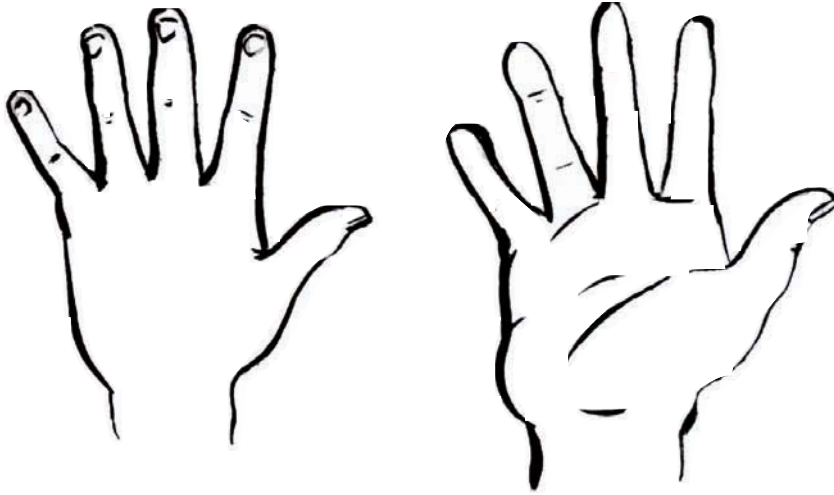

أَيْنَ يَضَعُ رَامِي هَذَا الْقُفَّازَ ؟  
فِي الْيَدِ الْيُمْنَى أَمْ الْيَدِ الْيُسْرَى ؟





أَبْحَثُ



أَشْطَبُ الْخَطَأَ :

دَاخِلَ الْبِرْكَةِ :

- وَزَةٌ

- بَطَّاتٌ

- فِرَاحٌ بِنِيَّةٍ فَقَطُ

أَضَعُ عَلَامَةً عَلَى :

فِرَاحٍ مَوْجُودٍ خَارِجَ الْبِرْكَةِ

دَجَاجَةٍ مَوْجُودَةٍ خَارِجَ الْبِرْكَةِ

وَزَةٍ مَوْجُودَةٍ دَاخِلَ الْبِرْكَةِ

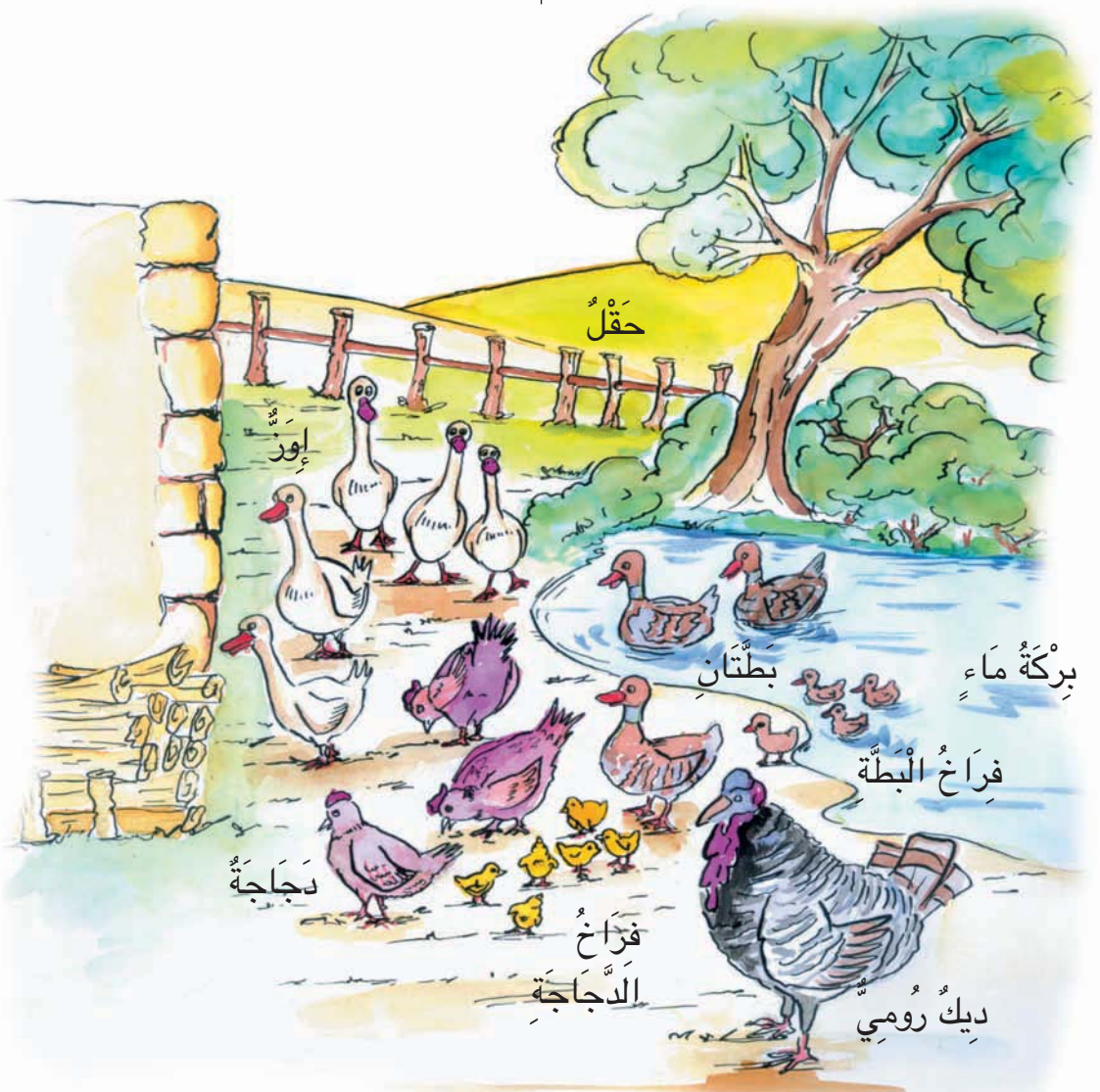



أَتَدْرِبُ

1



أَرَادَ أَحْمَدُ أَنْ يَصْطَادَ سَمَكَةً لَكِنَّهُ  
اصْطَادَ ضِفْدَعًا فَقَرَّرَ ارْجَاعَهُ إِلَى  
مَاءِ الْبِرْكَةِ. أَشْطَبُ الْخَطَأَ

الضَّفْدَعُ دَاخِلِ خَارِجِ الشَّبَكَةِ.

2



وَبَعْدَ مُحَاوَلَاتٍ اصْطَادَ أَحْمَدُ  
سَمَكَةً كَبِيرَةً وَأُخْرَى صَغِيرَةً  
أَلْوَنُ السَّمَكَةِ الْكَبِيرَةِ الْمَوْجُودَةِ  
دَاخِلِ الْبُوقَالِ.

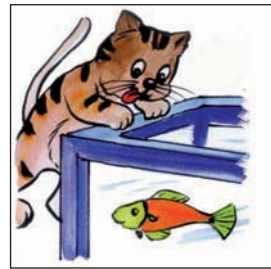
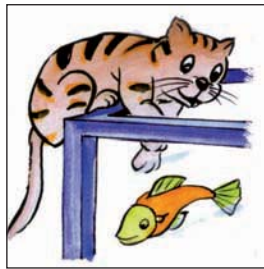

3 حَاوَلَ الْقِطُّ أَنْ يَأْكُلَ السَّمَكَةَ : وَلَكِنَّهُ سَقَطَ فِي الْحَوْضِ.

أَكْتُبُ دَاخِلَ أَوْ خَارِجَ :

كَانَ الْقِطُّ ..... الْحَوْضِ وَالسَّمَكَةُ ..... الْحَوْضِ.

فَصَارَ الْقِطُّ ..... الْحَوْضِ وَالسَّمَكَةُ ..... الْحَوْضِ.



4 أَلْوَنُ الطُّيُورِ الْمَوْجُودَةِ دَاخِلَ أَقْفَاصِهَا.  
أَضَعُ الْعَلَامَةَ (X) تَحْتَ صُورَةِ الطَّائِرِ  
الْمَوْجُودِ خَارِجَ قَفْصِهِ  
ثُمَّ أَرْبِطُهُ بِسَهْمٍ بِالْقَفْصِ الْفَارِغِ.

أَوْظَّفُ

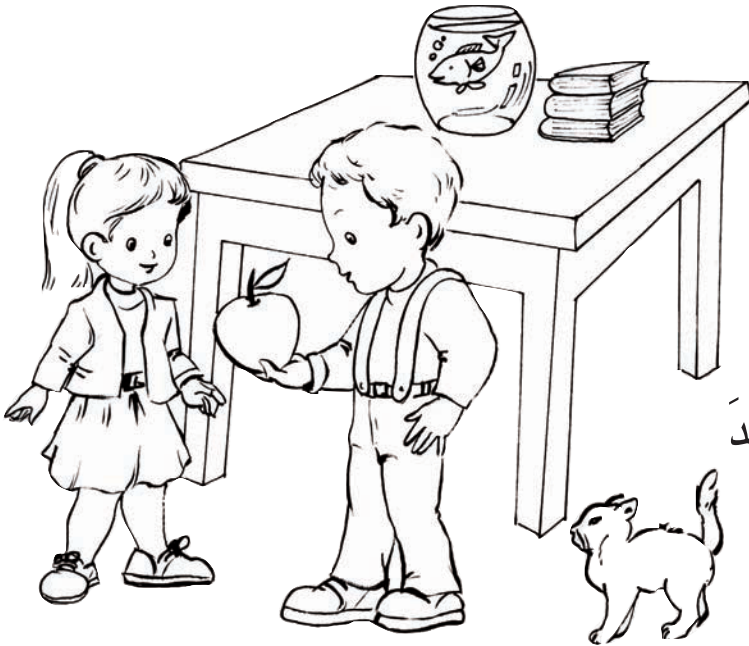

أَلْوَنُ

مَا يُوجَدُ مِنْ أَشْيَاءٍ وَرَاءَ أَحْمَدَ  
وَمَنْ يَقِفُ أَمَامَهُ مُبَاشِرَةً.  
بِأَلْوَانٍ مُخْتَلِفَةٍ.  
أَشْطَبُ الْخَطَأَ :

الْيُسْرَى تَفَاحَةٌ

بِيَدِ أَحْمَدَ الْيَمْنَى

أَضَعُ الْعَلَامَةَ (X) فَوْقَ مَا يُوجَدُ عَلَى الطَّائِلَةِ وَأَرْسُمُ قَلَمًا تَحْتَهَا.  
أَكْتُبُ فِي الْفَرَاغِ دَاخِلَ أَوْ خَارِجَ : السَّمَكَةُ ..... الْبُوقَالِ.



أَتَأَمَّلُ الْمَشْهَدَ.

وَأَضَعُ (X) تَحْتَ الْوَلَدِ الْمَوْجُودِ عَلَى يَسَارِ الشَّيْخِ.

أُحِيطُ بِخَطِّ الْقِطْعِ النَّقْدِيَّةِ.

أُحِيطُ بِالذُّكُورِ بِخَطِّ.

# أَتَعْرِفُ الْخُطُوطَ الْمَغْلَقَةَ وَالْخُطُوطَ الْمَفْتُوحَةَ وَأَتَصَرَّفُ فِيهَا

أَتَدْرَبُ : هَذَا جُزْءٌ مِنَ الْمَشْهَدِ السَّابِقِ :



1 أَلْوَنُ بِالْأَحْمَرِ ثَلَاثَةَ خُطُوطٍ مَفْتُوحَةٍ وَبِالْأَصْفَرِ ثَلَاثَةَ خُطُوطٍ مَغْلَقَةٍ.



2 أَحْيِطُ الْقِطْعَ النَّقْدِيَّةَ الصَّفْرَاءَ بِخَطِّ مَغْلَقٍ.

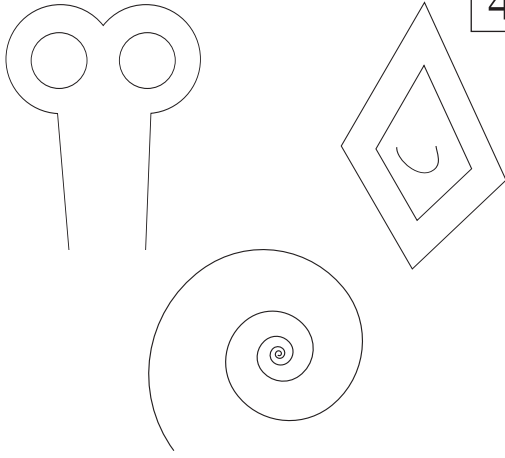

4

أَلْوَنُ بِالْأَحْمَرِ الْخُطُوطَ الْمَفْتُوحَةَ  
وَبِالْأَخْضَرِ الْخُطُوطَ الْمَغْلَقَةَ.

3

أَضَعُ دَاخِلَ خَطِّ مُغْلَقٍ مَجْمُوعَةَ  
الْحَيَوَانَاتِ حَسَبِ خَاصِيَةٍ أُخْتَارُهَا.

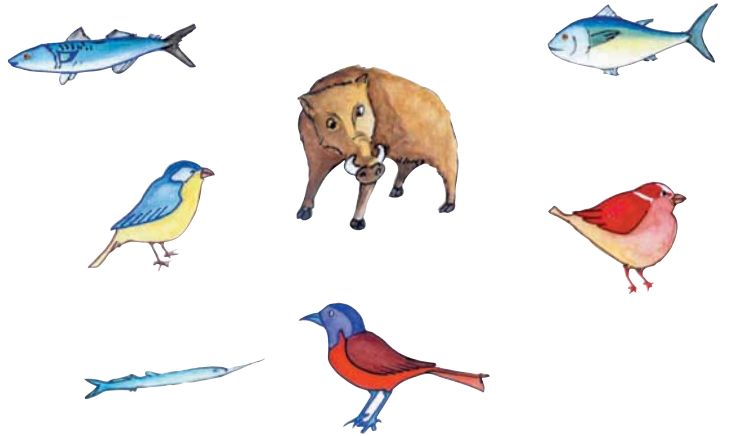

أَوْظِّفُ : أَضَعُ عَلَامَةَ (X) فِي الْخَانَةِ الْمُنَاسِبَةِ.



خَارِجَ الْخَطِّ الْمَغْلَقِ	دَاخِلَ الْخَطِّ الْمَغْلَقِ	
		الْحَلِيبُ وَمَشْتَقَاتُهُ
		الْخَضِرُ
		قَارُورَةُ الْعَسَلِ

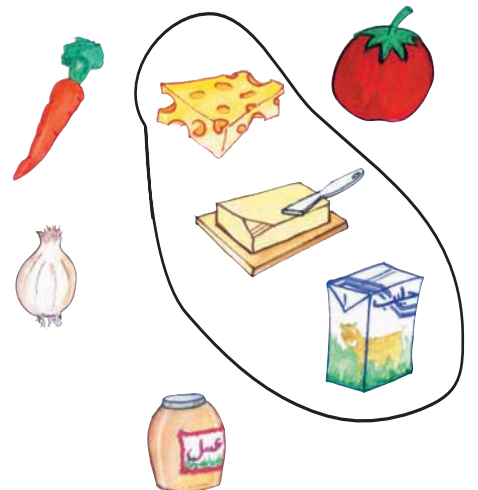



أَرَسُمُ خُطُوطًا مَغْلَقَةً أُزِينُ بِهَا سِرْوَالَ رَامِي وَخُطُوطًا مَفْتُوحَةً  
أُزِينُ بِهَا طُرْبُوشَهُ

أَشْتَبُ الْخَطَّاءَ : الْعُصْفُورَ دَاخِلَ خَارِجَ الْقَفْصِ .

أَلُونُ مَا يُوجَدُ وِرَاءَ رَامِي وَوِرَاءَ سَلْمَى وَأَرَسُمُ عَشْبًا أَمَامَ الْبَقَرَتَيْنِ .





# أَتَسَلَّى



الرَّجُلُ	الْوَلَدُ	الْبِنْتُ
فَوْقَ	تَحْتَ	بِجَانِبِ
الْحِصَانِ	الْحِمَارِ	الْجَمَلِ

أَقْصُ وَأَرْكَبُ ثُمَّ أَلَوْنُ  
 أَلَوْنُ الْكَلِمَاتِ الَّتِي تَكُونُ جُمْلَةً تُعْبِرُ  
 عَنِ الْمَشْهَدِ.





الْيَوْمُ عِيدُ مِيلَادِ فِرَاسٍ .



أَلْوَنُ الصُّحُونِ الْمَوْجُودَةَ فَوْقَ الطَّائِلَةِ .

أَلْوَنُ بِالْأَصْفَرِ النُّفَاحَاتِ الْمَوْجُودَةَ تَحْتَ الطَّائِلَةِ وَبِالْأَحْمَرِ النُّفَاحَاتِ

الْمَوْجُودَةَ فَوْقَ رَأْسِ رِيَمَ .

أَحِيْطُ بِخَطِّ مَجْمُوعَةِ الْقَوَارِيرِ .

أَتَدْرَبُ :



أَطْفَاءَ فِرَاسٍ كُلِّ الشَّمَعَاتِ الْمَوْجُودَةِ فَوْقَ الْفَطِيرَةِ .

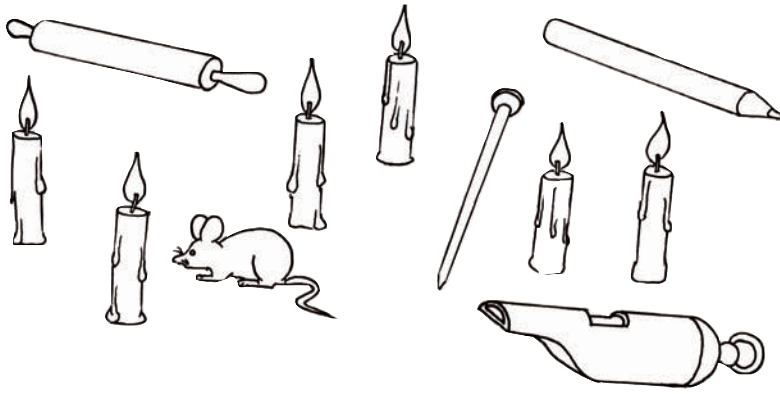

أَلْوَنَهَا

1

تُرَى كَمْ عُمُرُ فِرَاسٍ  
إِذَا عَلِمْتَ أَنَّ كُلَّ شَمْعَةٍ  
تَرْمِزُ إِلَى سَنَةٍ مِنْ عُمُرِهِ ؟

2

هَذِهِ مَجْمُوعَةٌ الْهَدَايَا الَّتِي  
تَسَلَّمَهَا فِرَاسٌ  
مِنْ أَصْدِقَائِهِ بِمُنَاسَبَةِ  
اِحْتِفَالِهِ بِعِيدِ مِيلَادِهِ .  
أَلْوَنُ اللَّعْبِ الَّتِي أَحَبُّ  
أَنَّ أَلْعَبَ بِهَا .

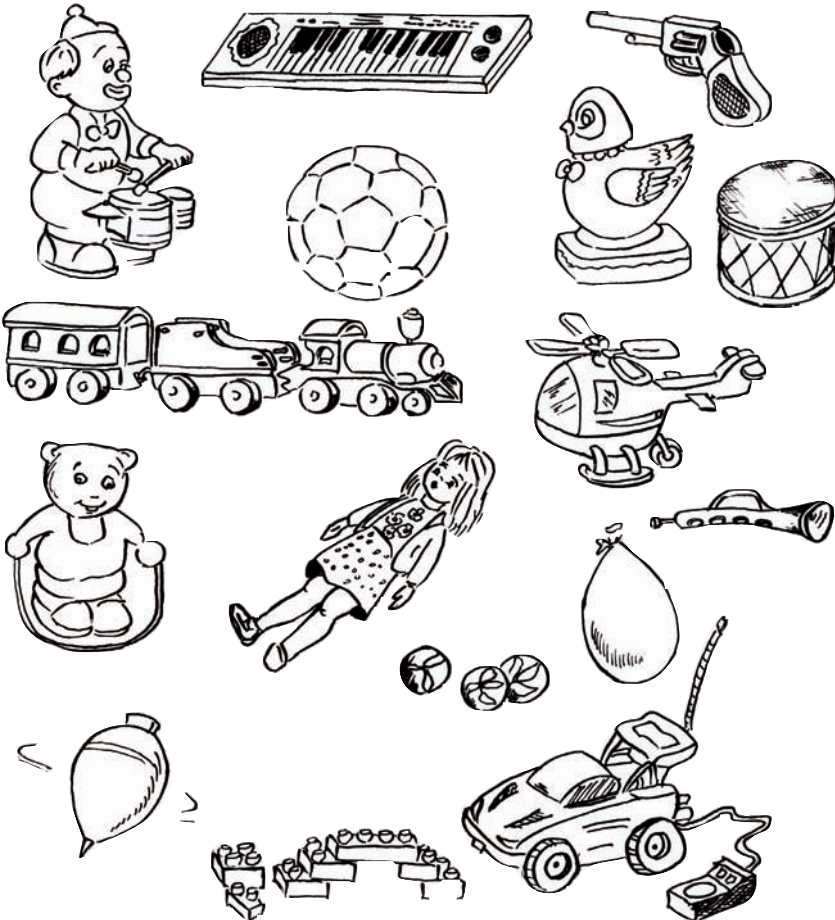



فِرَاسٌ رِيمٌ

أَلَوْنٌ مَجْمُوعَةٌ النِّفَاحَاتِ الصَّغِيرَةِ بِالْأَحْمَرِ .

أَلَوْنٌ مَجْمُوعَةٌ قِطَعِ الْحَلْوَى بِالْأَخْضَرِ .

أَحْيَطٌ بِخَطِّ مَغْلَقِ مَجْمُوعَةِ النِّفَاحَاتِ الْكَبِيرَةِ

أَحْيَطٌ بِخَطِّ مَغْلَقِ مَجْمُوعَةِ الْأَطْفَالِ الَّذِينَ يَلْبَسُونَ طَرَابِيشَ .

أَكْمَلُ ب : عَلَى يَمِينِ أَوْ عَلَى يَسَارِ أَوْ الْيُمْنَى أَوْ الْيُسْرَى :

تُوجَدُ رِيمٌ ..... فِرَاسٌ وَتَحْمِلُ نَجْمَةً بِيَدِهَا .....



الْعَائِلَةُ تُفَطِّرُ

أَضَعُ الْعَلَامَةَ (X) عَلَى صُورَةٍ مَنْ يَجْلِسُ عَلَى يَسَارِ الْأَبِّ.  
 أَحِيطُ عَنَّا صِرَ مَجْمُوعَةَ الْأَطْفَالِ بِخَطِّ مُغْلَقٍ.  
 أَحِيطُ عَنَّا صِرَ مَجْمُوعَةَ الْكُؤُوسِ.

أَتَدْرِبُ

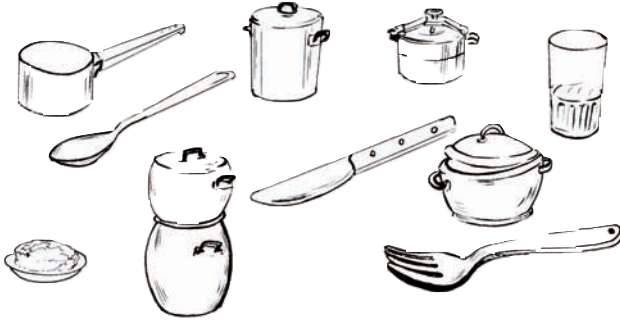

1 أَلْوَنُ عَنَّا صِرَ مَجْمُوعَةَ الْأَوَانِي  
الْمَوْجُودَةِ فَوْقَ مَائِدَةِ الطَّعَامِ  
(انْظُرُ الْمَشْهَدَ السَّابِقَ).

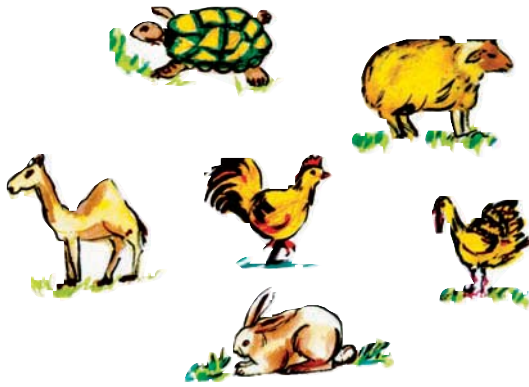

2 طَبَخَتِ الْأُمُّ كُسْكُسًا بِاللَّحْمِ :  
أَحْيَطُ بِخَطِّ عَنَّا صِرَ مَجْمُوعَةِ الْحَيَوَانَاتِ  
الَّتِي أَشْتَهِي أَكْلَ لَحْمِهَا :

3 بَعْدَ الطَّعَامِ تَتَنَاوَلُ أَفْرَادُ الْعَائِلَةِ غِلَالاً :  
أَلْوَنُ عَنَّا صِرَ مَجْمُوعَةَ الْغِلَالِ :



أَوْظَّفُ :



بَعْدَ ذَلِكَ ذَهَبَ الطِّفْلَانِ إِلَى حَدِيقَةِ الْحَيَوَانَاتِ :

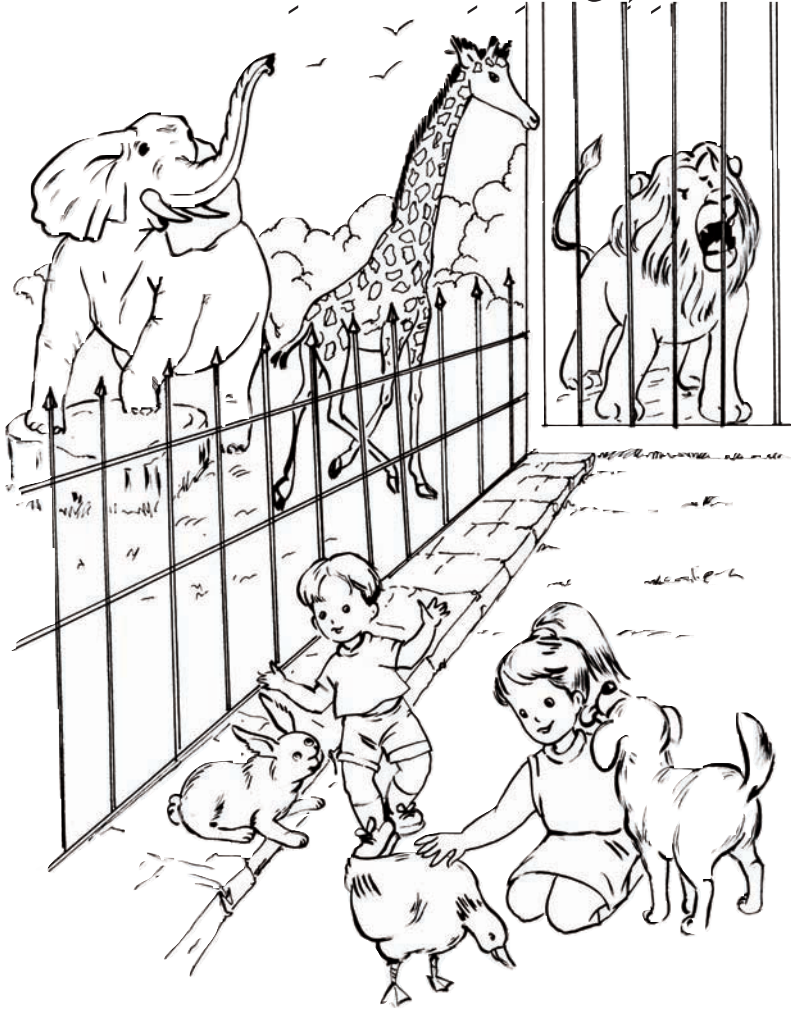

أَحِيطُ بِخَطِّ مَغْلَقِ عَنَّا صِرَ الْحَيَوَانَاتِ الْأَيْفَةَ **أَلْوْنُ** بِالْأَسْوَدِ الْحَيَوَانَاتِ الْمَوْجُودَةِ عَلَى  
 يَمِينِ رَامِي وَأَلْوْنُ بِالْأَصْفَرِ الْحَيَوَانَاتِ الْمَوْجُودَةِ عَلَى يَسَارِ رِيمِ .  
 أَضَعُ الْعَلَامَةَ (X) تَحْتَ صُورَةِ الْحَيَوَانَاتِ الْمَوْجُودَةِ أَمَامَ الزَّرَافَةِ  
 أَضَعُ الْعَلَامَةَ (O) تَحْتَ صُورَةِ الْحَيَوَانَاتِ الْمَوْجُودَةِ وَرَاءَهَا .



أَبْحَثُ



ذَهَبْتُ دَلَالٌ رِفْقَةً أُمِّهَا إِلَى الْمَغَازَةِ. وَتَنَقَّلْتُ بَيْنَ هَذِهِ الْأَجْنِحَةِ.  
أَحِيطُ بِخَطِّ مَغْلَقٍ:

- عَنَاصِرَ مَجْمُوعَةِ الْأَوَانِي
- عَنَاصِرَ مَجْمُوعَةِ اللَّعْبِ
- عَنَاصِرَ مَجْمُوعَةِ الْمَلَابِسِ
- عَنَاصِرَ مَجْمُوعَةِ الْعُلْبِ

أَسْتَعِينُ



أَشْطَبُ الْكَلِمَةَ الزَّائِدَةَ:

السَّيَّارَةُ   إِلَى مَجْمُوعَةِ اللَّعْبِ.

أَتَدْرِبُ :



أَشْطَبُ الْخَطَأَ:

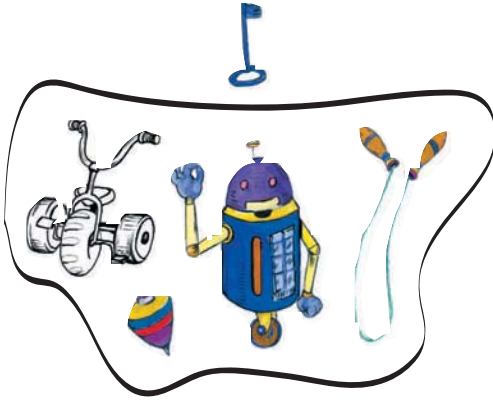

1 الدَّرَاجَةُ عُنْصُرٌ مِّنْ مَّجْمُوعَةِ

اللُّعْبِ لَيْسَتْ عُنْصُرًا مِّنْ

مَّجْمُوعَةِ الْمَفْتَّاحِ عُنْصُرٌ مِّنْ

اللُّعْبِ لَيْسَ عُنْصُرًا مِّنْ

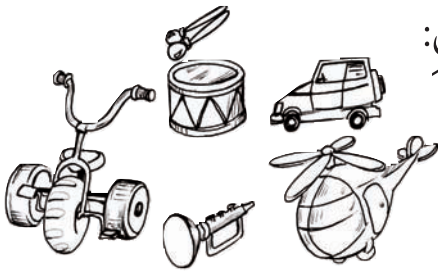

2 أُعْجِبْتُ دَلَالُ بِاللُّعْبِ الْمُتَمَثِّلَةِ لَوْسَائِلِ النَّقْلِ:

أَحِيطُ عَنَاصِرِ مَّجْمُوعَةِ وَسَائِلِ النَّقْلِ بِخَطِّ  
وَأَلْوَنِ الْعَنَاصِرِ الَّتِي لَا تَنْتَمِي إِلَيْهَا.

تَنْتَمِي إِلَى مَجْمُوعَةِ الْأَشْكَالِ		←
لا	نَعَمْ	
	X	△
	X	□
X		
	X	△
	X	□

3 أَكُونُ مَجْمُوعَةَ الْأَشْكَالِ  
حَسَبَ الْجَدْوَلِ.



فِي الْمَغَازَةِ كُلِّ شَيْءٍ فِي مَكَانِهِ مُرْتَبٌ وَمُنْتَمٍ .  
أَشْطَبُ الْعُنْصُرَ الَّذِي لَا يَنْتَمِي إِلَى الْمَجْمُوعَةِ .

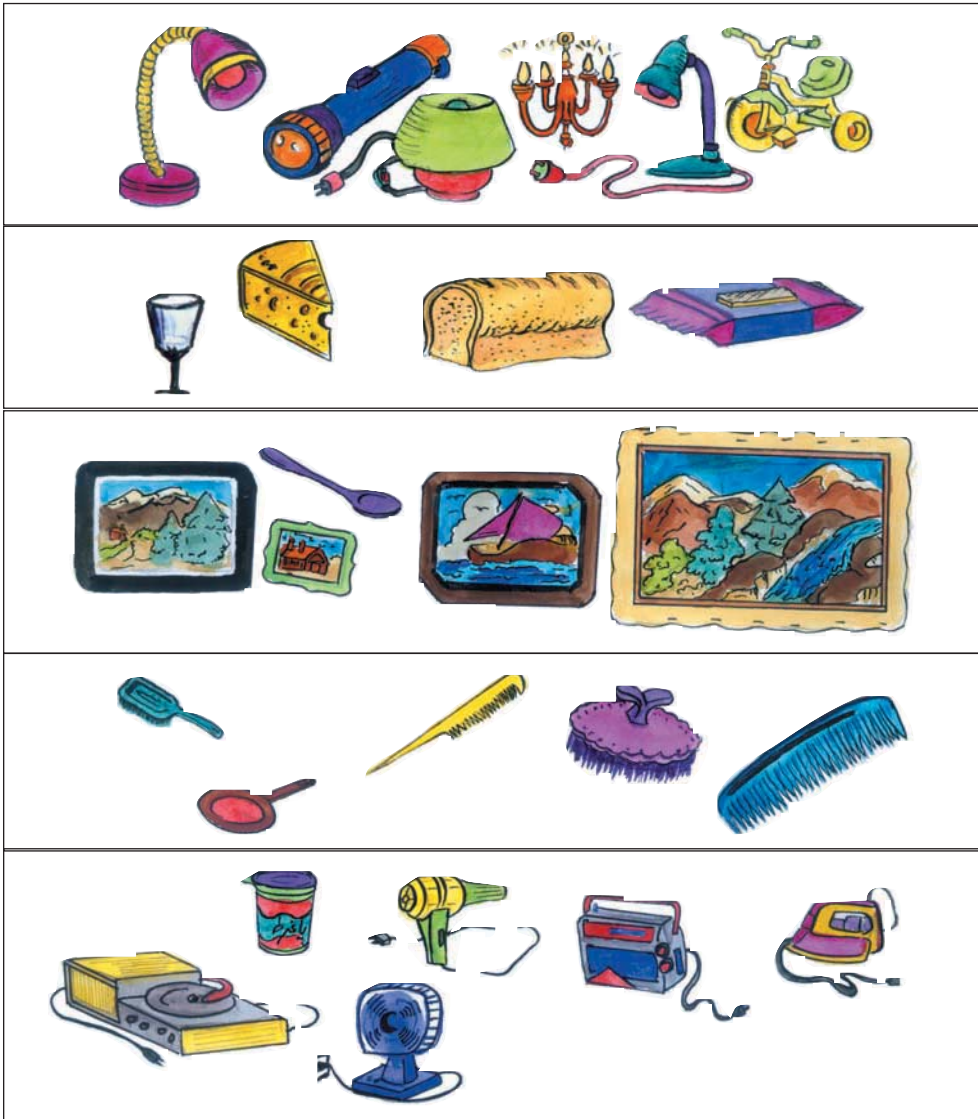

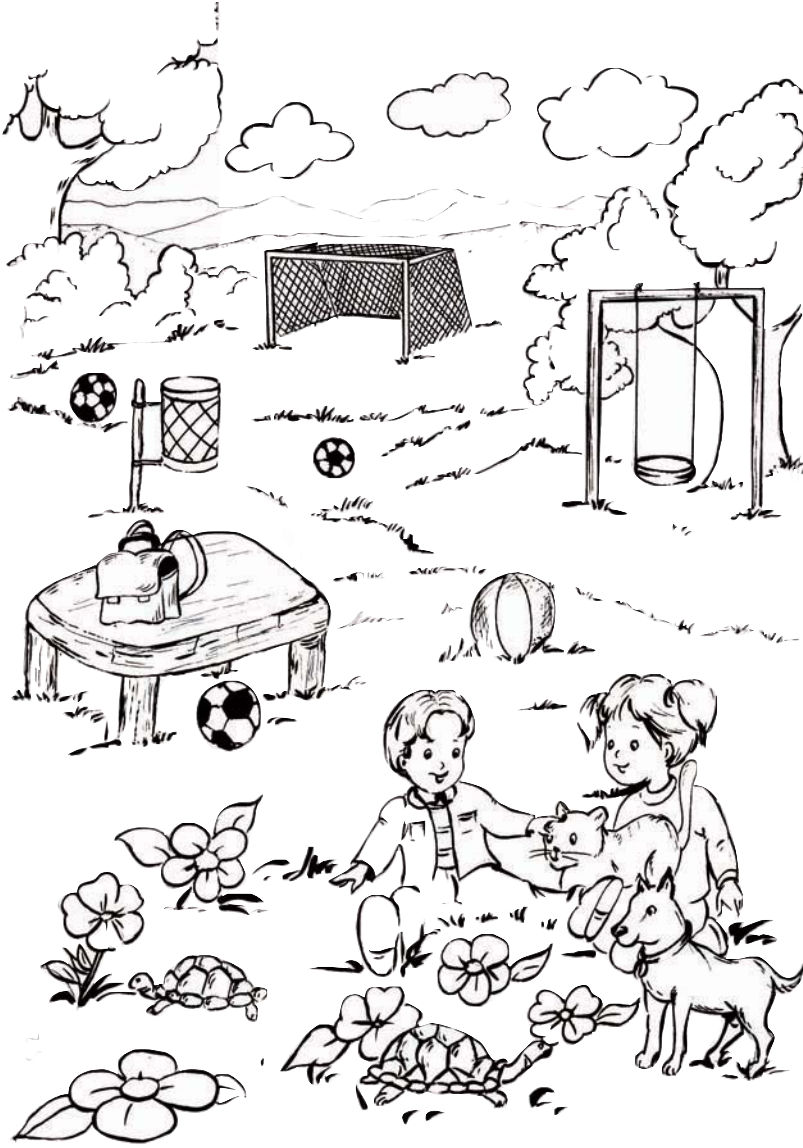

أَحِيطُ بِخَطِّ مُغْلَقٍ :

عَنَاصِرَ مَجْمُوعَةِ الْكُرَاتِ .

أَلْوَنُ بِالْأَصْفَرِ

عَنَاصِرَ مَجْمُوعَةِ الزَّهْرَاتِ .

أَرْسُمُ كُرَةً دَاخِلَ الْمَرْمَى

وَأُخْرَى تَحْتَ سَلَّةِ الْمُهْمَلَاتِ

أَخْتَارُ الْأَلْوَانَ الْمُنَاسِبَةَ

لِكُلِّ حَيَوَانٍ وَأَلْوَنَهُ

أَشْطَبُ الْخَطَّ:

الْمَحْفَظَةُ فَوْقَ تَحْتَ الْمَقْعَدِ

تَنْتَمِي لَا تَنْتَمِي إِلَى مَجْمُوعَةِ الْكُرَاتِ .



أَكُونُ مَجْمُوعَاتٍ حَسَبَ خَاصِيَّةٍ أَخْتَارُهَا.  
أَشْطَبُ الْخَطَأَ :

إِلَى مَجْمُوعَةِ الْأَطْفَالِ الَّذِينَ يَلْعَبُونَ بِالْكَرَةِ  
رَامِي

يَنْتَمِي

لَا يَنْتَمِي

إِلَى مَجْمُوعَةِ الْأَطْفَالِ الَّذِينَ يَلْعَبُونَ بِالْكَجَاتِ  
رِيمُ

تَنْتَمِي

لَا تَنْتَمِي

أَلْوَنُ بِالْأَصْفَرِ مَجْمُوعَةُ الدُّوَامَاتِ وَبِالْأَحْمَرِ مَجْمُوعَةُ الْكُرَاتِ  
وَأُحِيطُ بِخَطِّ مُغْلَقٍ مَجْمُوعَةُ الْكُجَاتِ.

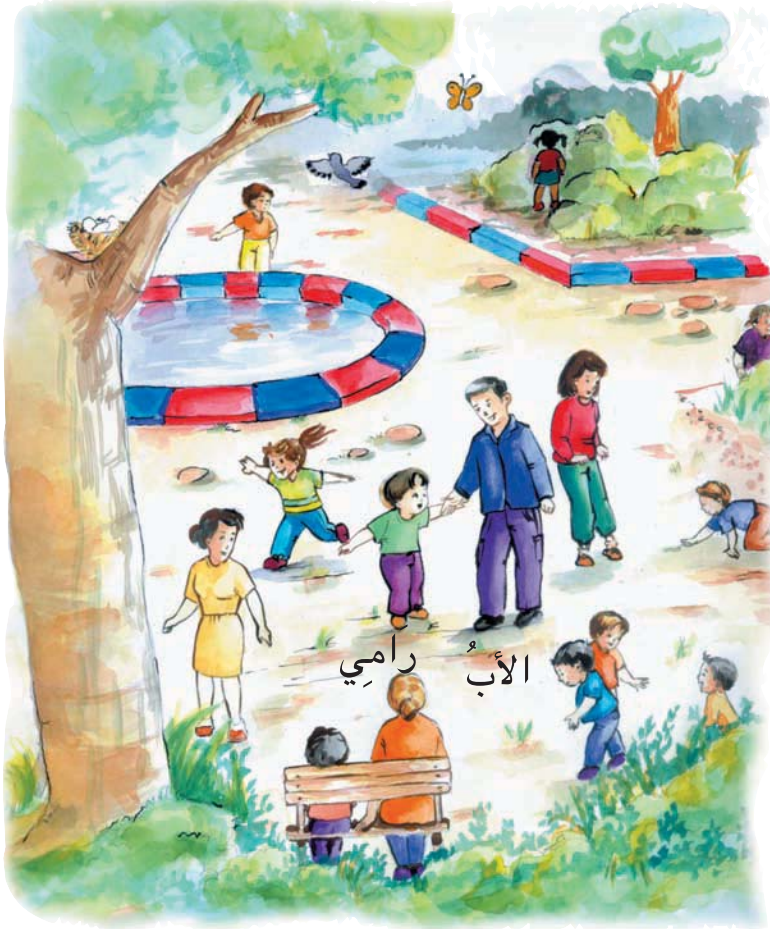

الْأَبُ رَامِي

أَبْحَثُ



أَكُونُ مَجْمُوعَةً ثُمَّ أَرْبِطُهَا  
بِرَّمْزٍ مِنَ اللَّافَّاتِ التَّالِيَةِ :



أَسْتَعِينُ



هَذَا رَمْزُ الْمَجْمُوعَةِ

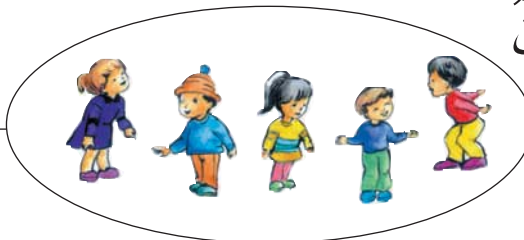

هَذِهِ مَجْمُوعَةُ أَطْفَالٍ

ثَمَانِيَةٌ وَثَلَاثُونَ

أَتَدْرَبُ

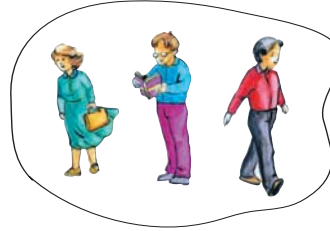
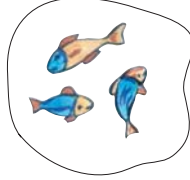
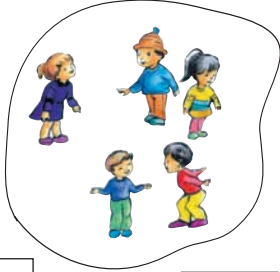

1 أَرَادَ رَامِي أَنْ يَرْبُطَ كُلَّ مَجْمُوعَةٍ بِاللَّفْتَةِ الْمُوَافِقَةِ لَهَا. أَسَاعِدُهُ.

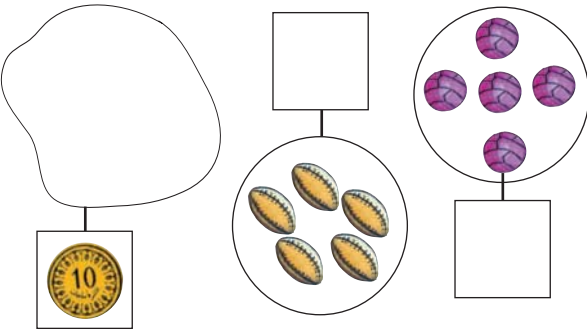

2 أَرَسِّمُ رَمِزًا مَنَاسِبًا لِكُلِّ مَجْمُوعَةٍ .  
أَكُونُ مَجْمُوعَةً مُوَافِقَةً لِلرَّمِزِ.

3 أَنْجِزَ رَامِي هَذَا التَّمْرِينَ . أَصْلِحُ الأَخْطَاءَ المُرْتَكَبَةَ بِاسْتِعْمَالِ لَوْنٍ مُغَايِرٍ.

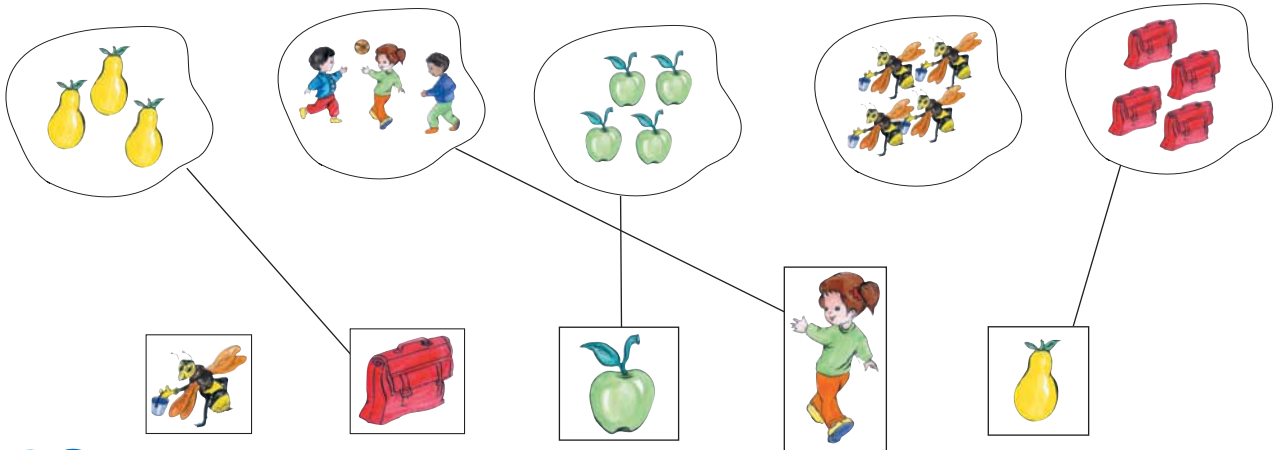

أَوْظَّفُ



أَكُونُ مَجْمُوعَاتٍ وَأَرْمِزُ إِلَيْهَا.

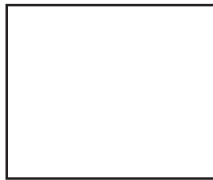



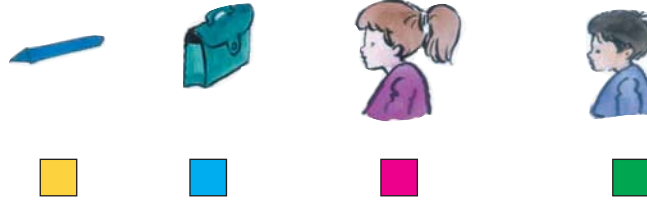
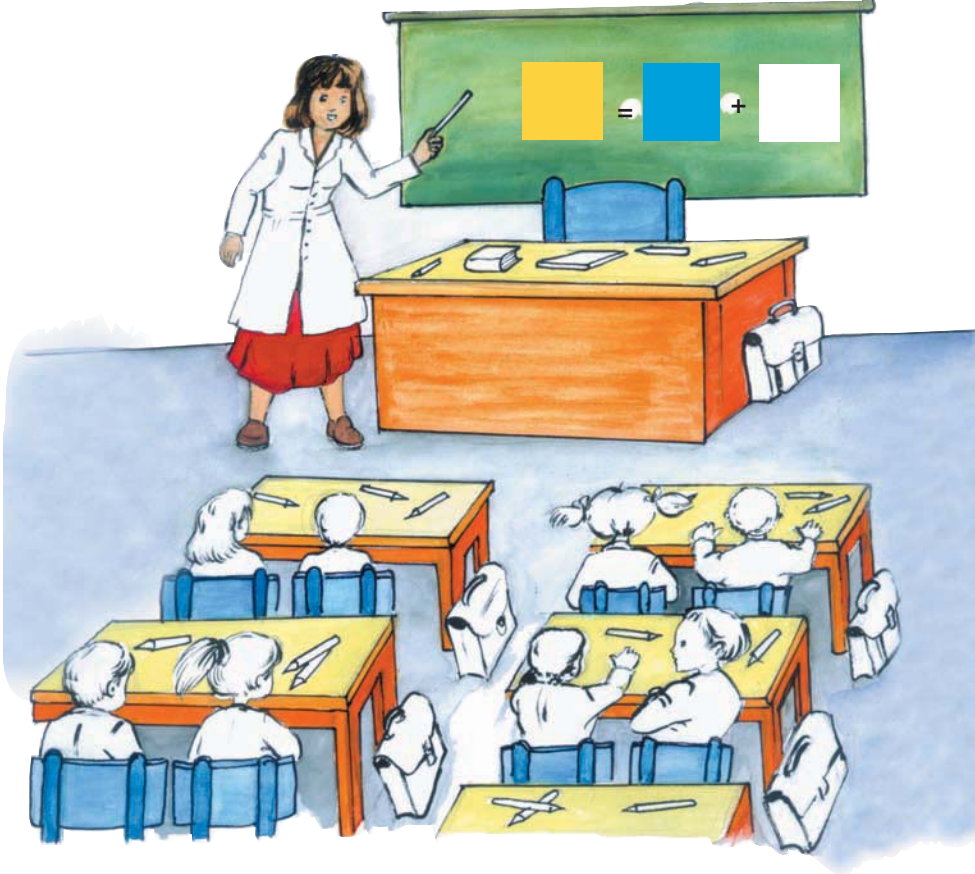

أَضَعُ عَلَامَةَ (x) عَلَى تَلَامِيذِ الْقِسْمِ  
 أَضَعُ عَلَامَةَ (0) عَلَى الْأَدْوَاتِ الْمَدْرَسِيَّةِ  
 أَلَوُّنُ تَلَامِيذَ الْقِسْمِ وَالْأَدْوَاتِ الْمَدْرَسِيَّةِ حَسَبَ اللَّافَّاتِ.

أَبْحَثْ



رَافِقَ رَامِي أُمِّهِ وَأَبَاهُ إِلَى السُّوقِ.  
أَسَاعِدُهُ عَلَى تَكْوِينِ مَجْمُوعَاتٍ جُزْئِيَّةٍ مِنْ هَذِهِ السَّلْعِ حَسَبَ اللَّافِتَاتِ

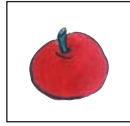

الأم

الأب

رامي

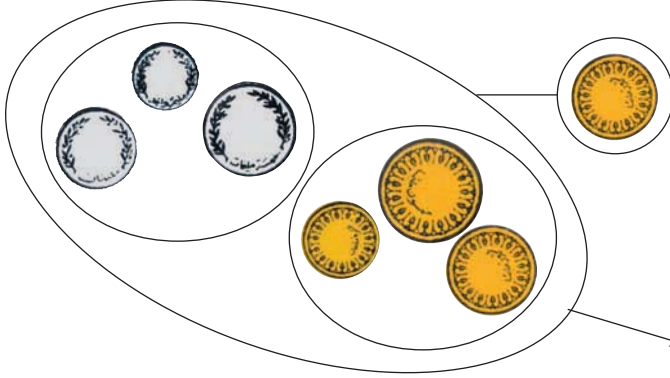

أَسْتَعِينُ



صَنَفْتُ الْقِطْعَ النَّقْدِيَّةَ حَسَبَ اللَّوْنِ  
فَتَحَصَلْتُ عَلَى مَجْمُوعَتَيْنِ جُزْئِيَّتَيْنِ

مَجْمُوعَةٌ جُزْئِيَّةٌ

أَتَدْرِبُ



2 أَجْزِيُّ الْمَجْمُوعَةِ الْغِلَالِ إِلَى غِلَالِ

خَرِيفٍ وَغِلَالِ شِتَاءٍ

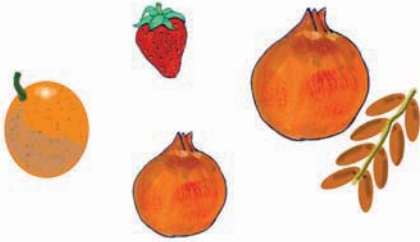

1 أَجْزِيُّ مَجْمُوعَةِ الْعِزَّاتِ

حَسَبَ اللَّوْنِ.



أَوْظَفُ :



أَكُونُ مَجْمُوعَةً ثُمَّ أَحَدٌ ضِمْنَهَا مَجْمُوعَةٌ جُزْئِيَّةٌ  
وَأَرْمِزُ لِكُلِّ مَنِهْمَا بِلَاغَتَةٍ.

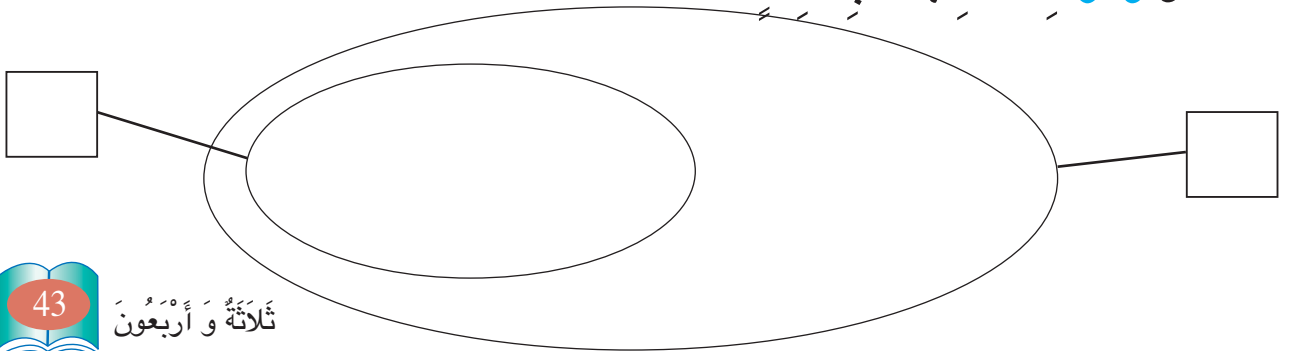

# أَتَسَلَّى

يَكُونُ التَّنَقُّلُ مِنْ خَانَةٍ إِلَى أُخْرَى فِي هَذِهِ اللَّعْبَةِ أَفْقِيًّا أَوْ عَمُودِيًّا.  
أَحَاوِلُ التَّنَقُّلَ مِنَ الْخَانَةِ "أ" إِلَى الْخَانَةِ "ي" بِاتِّبَاعِ مَسَلِّكَ تُوْجِدُ بِهِ  
أَسْمَاكٌ مُتَمَاثِلَةٌ

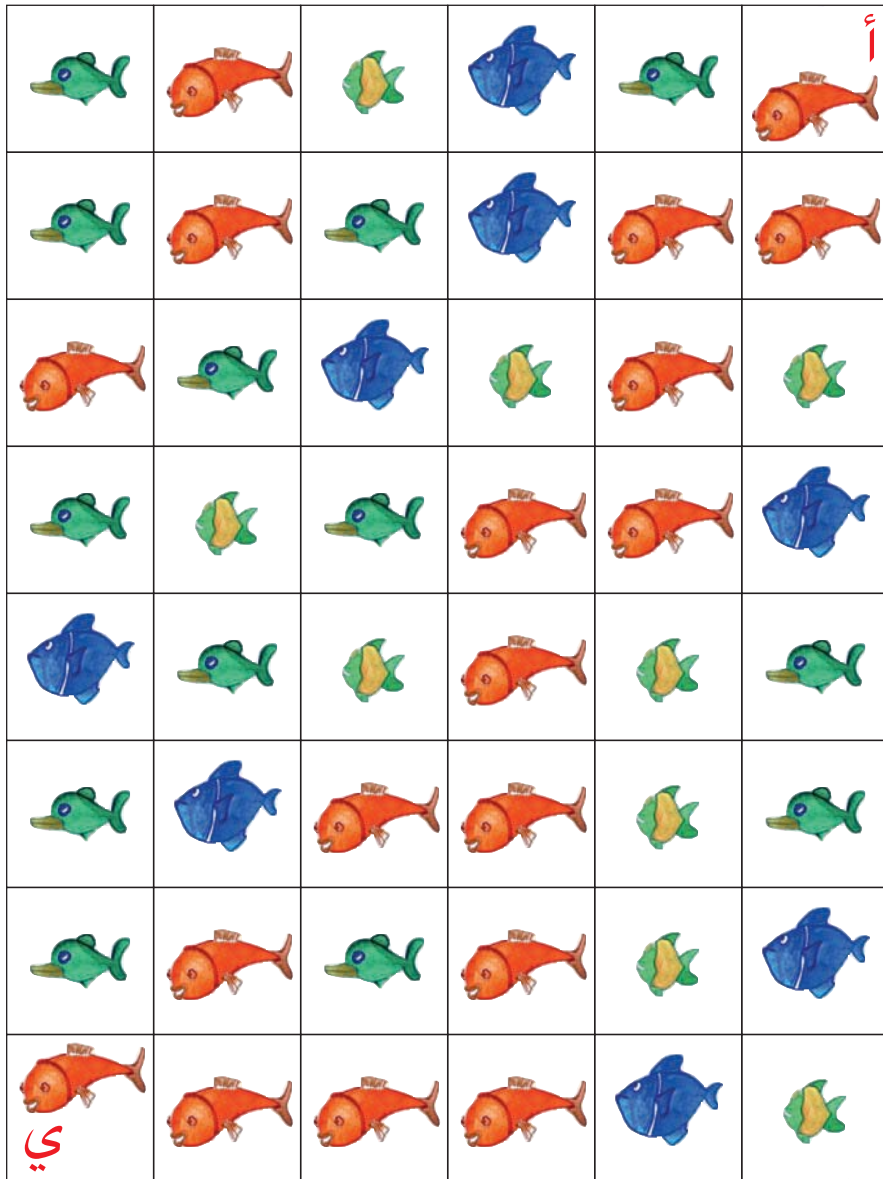

أَبْحَثُ

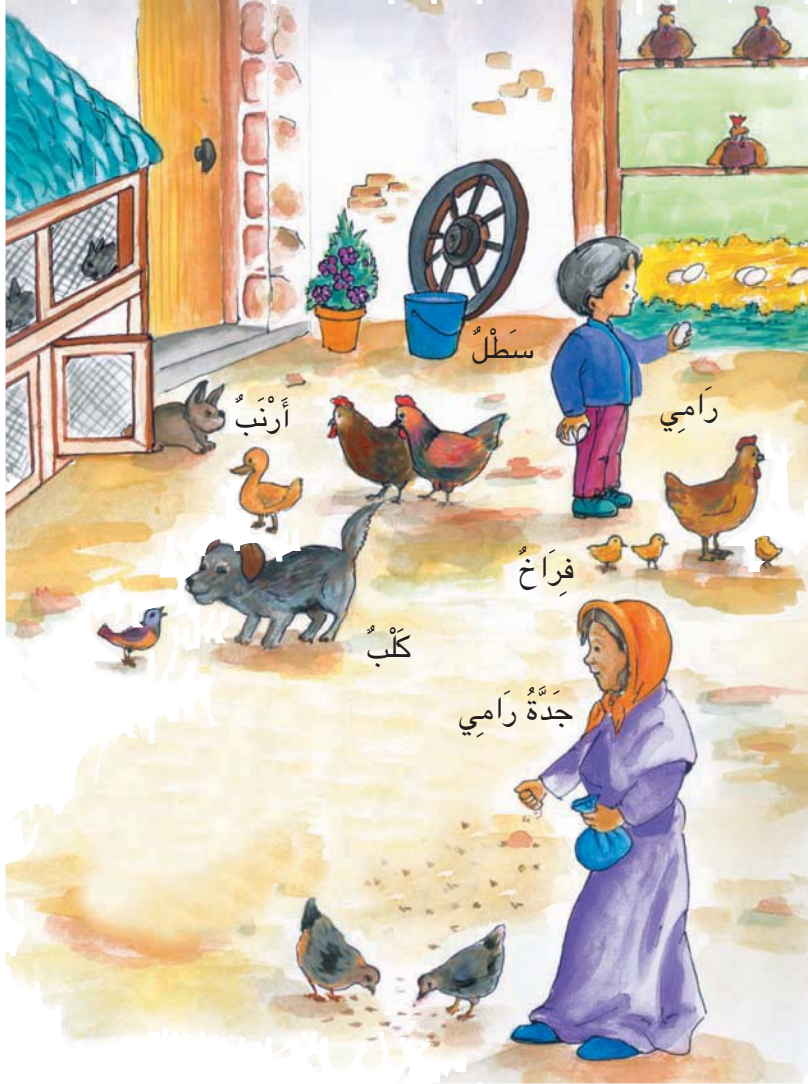

أَضَعُ دَاخِلَ خَطِّ مُغْلَقٍ  
مَجْمُوعَةَ الْبَطَّاتِ



أَتَدْرِبُ



أَحَدٌ دَاخِلَ مَجْمُوعَةِ الْحَيَوَانَاتِ  
مَجْمُوعَةَ جَزِيئَةِ اللَّطِيئِورِ.

أَوْظَّفُ



أَرَادَ رَامِي وَسَامِي  
أَنْ يُسَاعِدَا الْجَدَّةَ عَلَى  
تَنْظِيفِ الثَّلَاجَةِ.

سَاعَدَهُمَا عَلَى تَرْتِيبِ  
الْمَوَادِّ الْغِذَائِيَّةِ حَسَبِ  
نَوْعِهَا

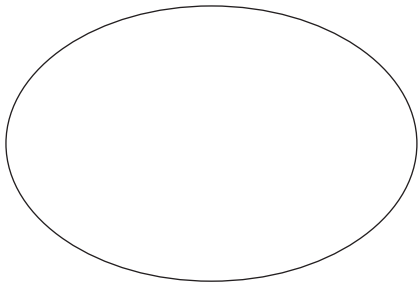

خُضْرٌ

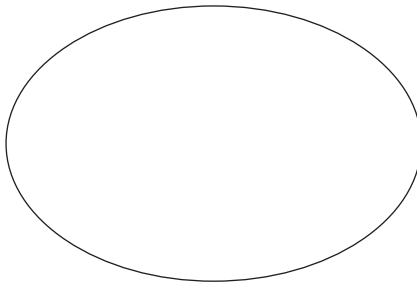

غِلَالٌ

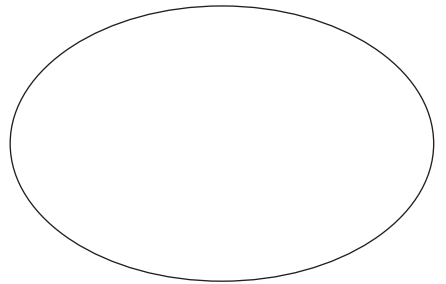

مَوَادِّ مِنْ أَصْلِ حَيَوَانِيٍّ



رَافِقَ الأَبِّ وَالأمِّ ابْنَيْهِمَا فِي رِحْلَةٍ مَدْرَسِيَّةٍ .  
أَتَأَمَّلُ المَشْهَدَ جَيِّدًا وَأَرْبُطُ بِخَطِّ :

مَجْمُوعَةُ البَنَاتِ  
مَجْمُوعَةُ الزَّهْرَاتِ

أَكْثَرُ مِنْ

عَلَى قَدْرِ

أَقَلِّ مِنْ

مَجْمُوعَةُ الأَوْلَادِ  
مَجْمُوعَةُ النِّحْلَاتِ

أَتَدْرِبُ



1 طَلَبَ الْمُعَلِّمُ مِنْ رَامِي أَنْ يَرْبِطَ بَيْنَ كُلِّ حَيَّوَانٍ وَالْغِذَاءِ الْمُنَاسِبِ لَهُ.  
أَسَاعِدُهُ بِرَسْمِ الْأَسْهَمِ الْمُنَاسِبَةِ.



2 أَرْبِطُ بِهِمْ بَيْنَ الشَّخْصِ وَالْأَدَاةِ الَّتِي يَسْتَعْمِلُهَا.



سَاحِرٌ



رَبِةٌ بَيْتٍ



مِرْشٌ



سَيْفٌ



جَنَّانٌ



كَائِنٌ فِضَائِيٌّ



طَبَقٌ طَائِرٌ



عَصَا سِحْرِيَّةٌ



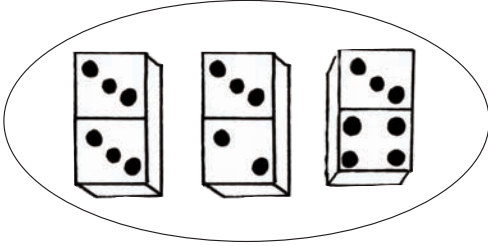
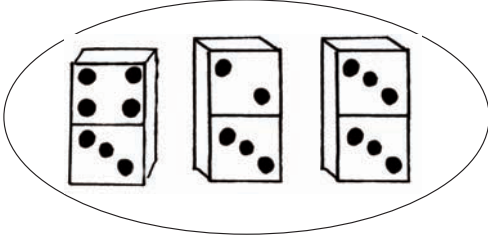

3 لَعِبَ أَفْرَادُ الْأُسْرَةِ لُغْبَةَ "الدِّيمِينُو".  
هَذَا جُزْءٌ مِنَ الْقِطْعِ الَّتِي اسْتَعْمَلُوهَا.  
أَرَبِّطُ بَيْنَ كُلِّ قِطْعَتَيْنِ لِهَمَا نَفْسُ  
عَدَدِ الْعُنَاصِرِ.

4 أَرَبِّطُ بَيْنَ الْمَجْمُوعَاتِ الَّتِي لَهَا نَفْسُ عَدَدِ الْعُنَاصِرِ.  
أَضَعُ عَلَامَةً تَحْتَ الْمَجْمُوعَاتِ الَّتِي لَهَا نَفْسُ الْعَدَدِ

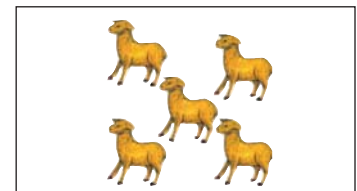
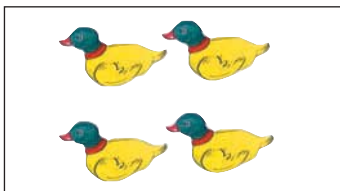
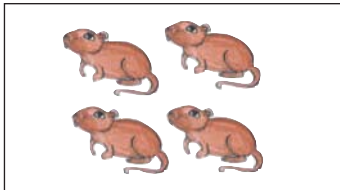
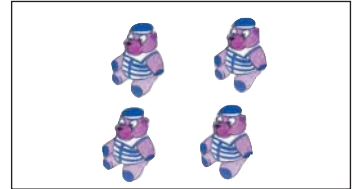

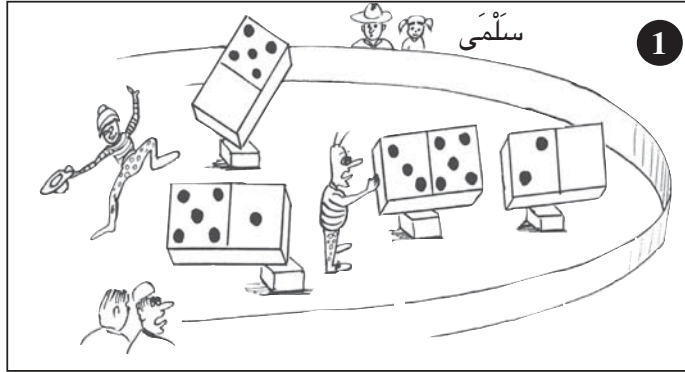

ذَهَبَتْ سَلْمَى مَعَ أَبِيهَا إِلَى السَّرِّكِ وَعِنْدَ خُرُوجِهَا اشْتَرَتْ صُورَتَيْنِ  
لِلْعَرْضِ لِتَرْيِيهِمَا لِأَخِيهَا رَامِي فَلَا حَظَّ إِخْتِلَافَاتٍ بَيْنَ الْمَشْهَدَيْنِ  
(1) عَدَدُ هَذِهِ الْإِخْتِلَافَاتِ :

5 4 2 3 أَلْوَنُ التَّرْبِيعَةِ الْمُنَاسِبَةِ

(2) أَلْوَنُ قِطْعِ "الدُّومِينُو" الْمُتَشَابِهَةِ

(3) أَضْعُ مَكَانَ الْفَرَاغِ أَقَلَّ مِنْ / أَكْثَرَ مِنْ / عَلَى قَدْرِ

قِطْعِ الدُّومِينُو فِي الصُّورَةِ (1) ..... قِطْعِ "الدُّومِينُو" فِي الصُّورَةِ رَقْمِ (2).

## أَسْأَلُ

أَلْوَنُ السَّمَكَاتِ بِالْأَحْمَرِ وَالْأَخْضَرِ وَالْأَصْفَرِ عَلَى أَنْ تَكُونَ عَنَاصِرُ  
مَجْمُوعَةِ السَّمَكَاتِ الْحُمْرَاءِ أَكْثَرَ مِنَ الْخَضِرَاءِ، وَأَقَلَّ مِنَ الصَّفْرَاءِ.

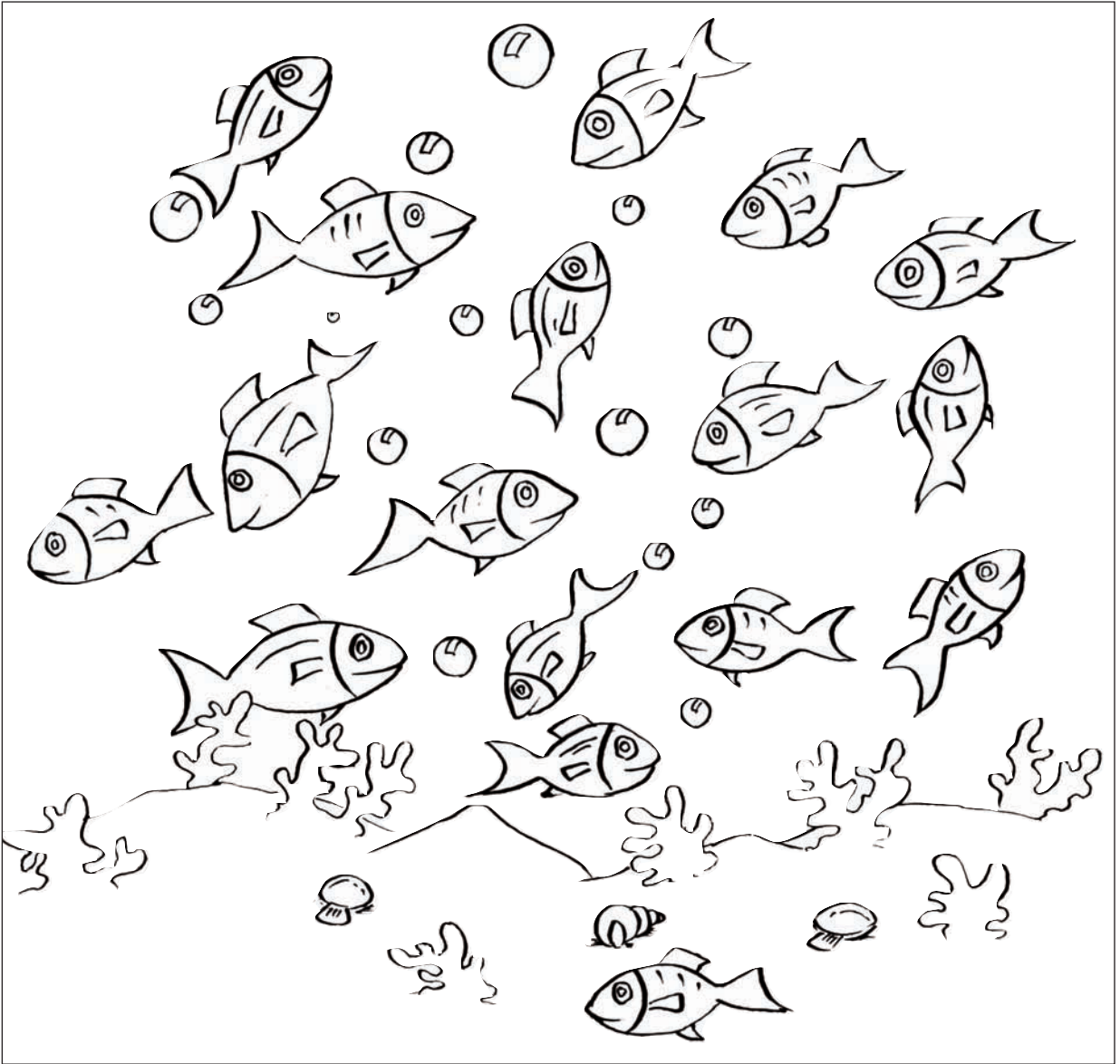

19

# اكتشف الأعداد 4 . 2 . 5

ابحث



اربط بخط بين كل مجموعتين أو أكثر عناصرٍ إحداها على قدر عناصر الأخرى

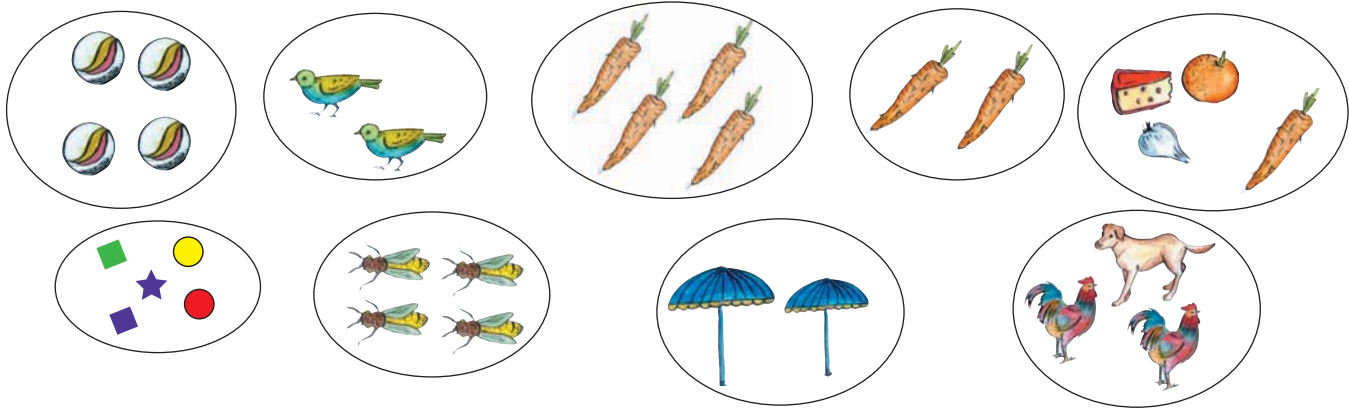

ألون بالأحمر لافتة كل مجموعة عدد عناصرها 5

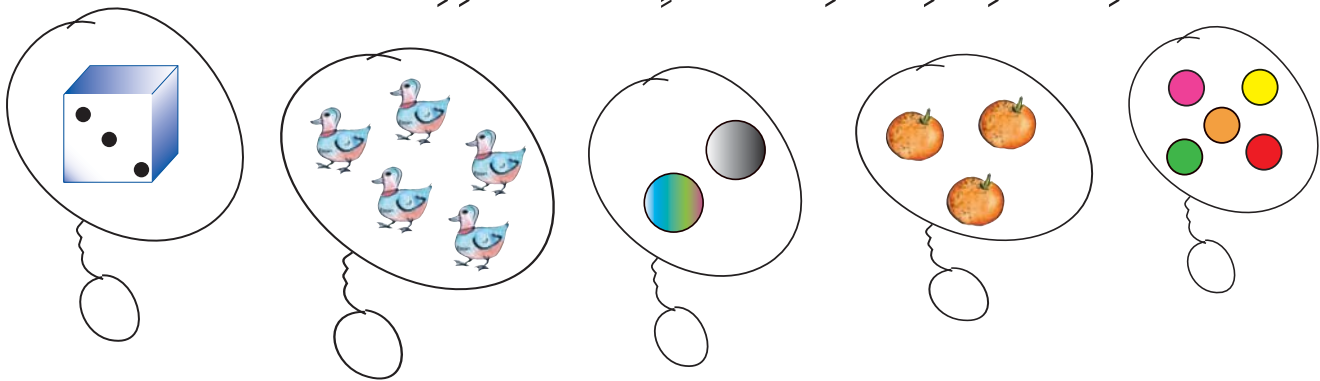

استعين

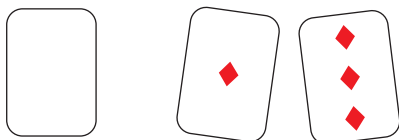

ارسم نقاطاً على الورقة  
على قدر نقاط ورقتي ريم.

اثنتان وخمسون

19

اَكْتَشِفُ الْأَعْدَادَ 4 . 2 . 5

اَتَدْرِبُ

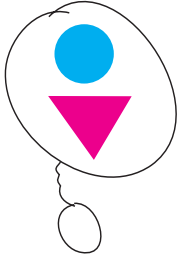

1 اَلْوَنُ بِالْأَصْفَرِ لَافِتَةً كُلِّ مَجْمُوعَةٍ عَدَدُ عَنَاصِرِهَا 2  
وَالْوَنُ بِالْأَخْضَرِ لَافِتَةً كُلِّ مَجْمُوعَةٍ عَدَدُ عَنَاصِرِهَا 4

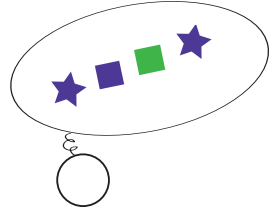
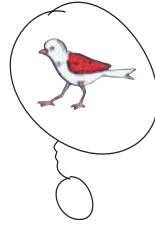
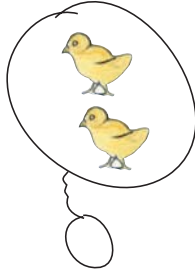
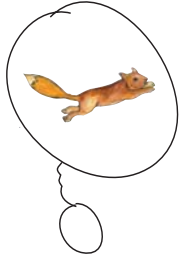
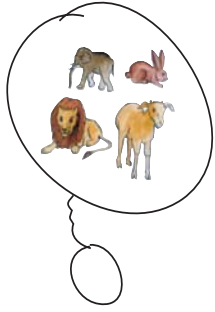

2 اَكْتُبُ فِي لَافِتَةِ كُلِّ مَجْمُوعَةٍ عَدَدَ عَنَاصِرِهَا

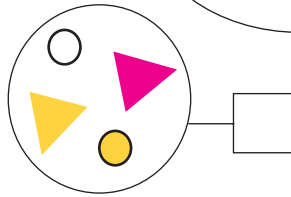
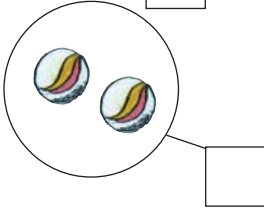
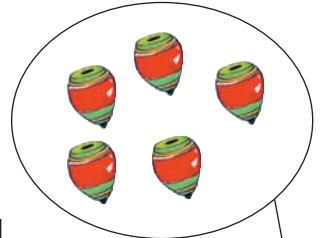
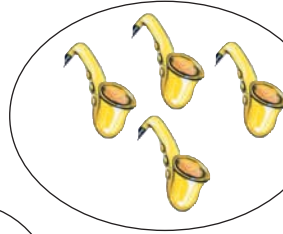
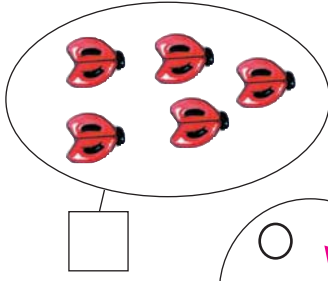
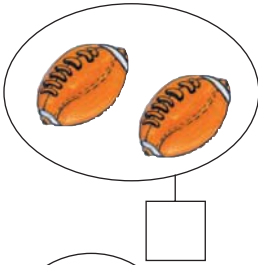

3 اَكُونُ مَجْمُوعَاتٍ عَدَدُ عَنَاصِرِ كُلِّ مِنْهَا 5



ثَلَاثَةٌ وَخَمْسُونَ

أَكُونُ مَجْمُوعَاتٍ مُنْفَصِلَةً عَدَدُ عَنَّا صِرِّ كُلِّ مِنْهَا 4

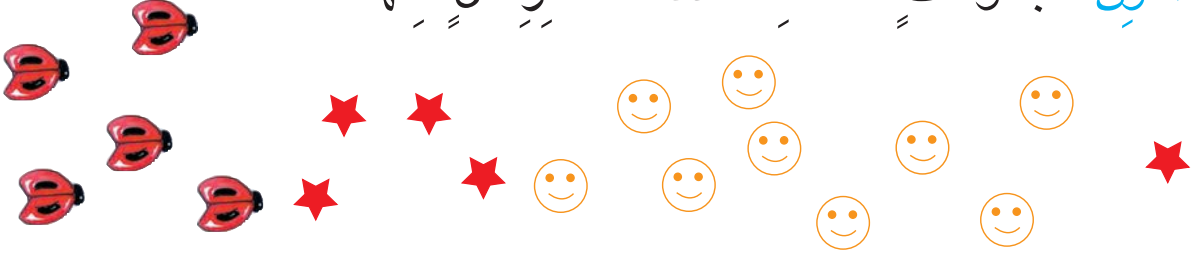

أَوْظِفُ



يَفُوزُ بِالزَّهْرَةِ مَنْ يَتَحَصَّلُ عَلَى  
وَرَقَّتَيْنِ عَدَدُ نِقَاطِهِمَا خَمْسَةً



الْوَنُّ اسْمٌ مَنْ فَازَ بِالزَّهْرَةِ

عَادِلٌ	رِيمٌ	سَامِي	رَامِي

نِقَاطُ سَامِي أَقَلُّ مِنْ نِقَاطِ عَادِلٍ.

نِقَاطُ رِيمٍ عَلَى قَدْرِ نِقَاطِ سَامِي.

نِقَاطُ رَامِي أَكْثَرُ مِنْ نِقَاطِ رِيمٍ.

الْوَنُّ الإِجَابَةُ الصَّحِيحَةُ



أَبْحَثُ :  
أَتَأَمَّلُ الْمَشْهَدَ ثُمَّ أَلَوِّنُ الْإِجَابَةَ الصَّحِيحَةَ

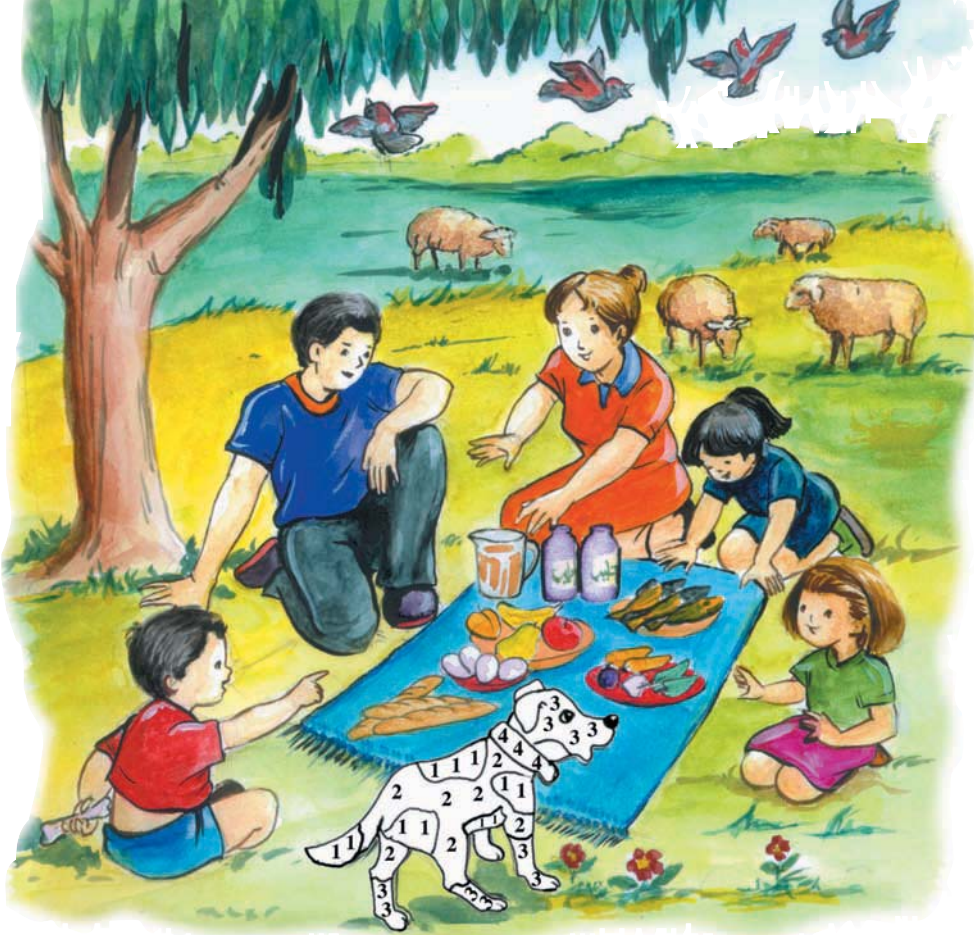

عَدَدُ الْبَنَاتِ فِي الْغَابَةِ 5 4 3 2 1

عَدَدُ الْأَوْلَادِ فِي الْغَابَةِ 5 4 3 2 1

عَدَدُ الْكِلَابِ فِي الصُّورَةِ 5 4 3 2 1

عَدَدُ الطُّيُورِ فِي الْغَابَةِ 5 4 3 2 1

أَلَوِّنُ الْمَنَاطِقَ عَلَى الْكَلْبِ مُسْتَعْمِلًا  
نَفْسَ اللَّوْنِ لِنَفْسِ الْعَدَدِ.

عَدَدُ الْخُرْفَانِ فِي الصُّورَةِ 5 4 3 2 1

اتدرّب



1 ألون بالأحمر لافتة كل مجموعة عدد عناصرها 3

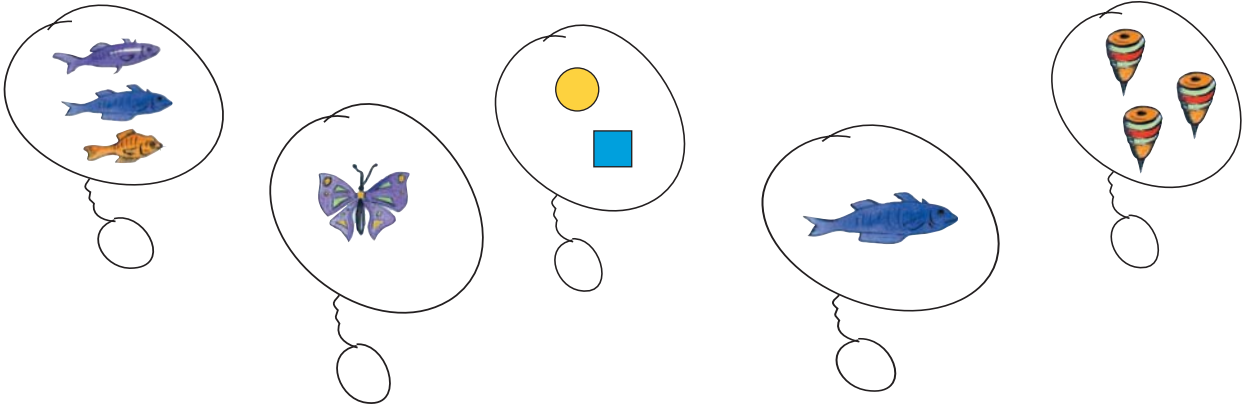

2 اربط اليد بالمجموعة التي عناصرها على قدر الأصابع المبسوطة.

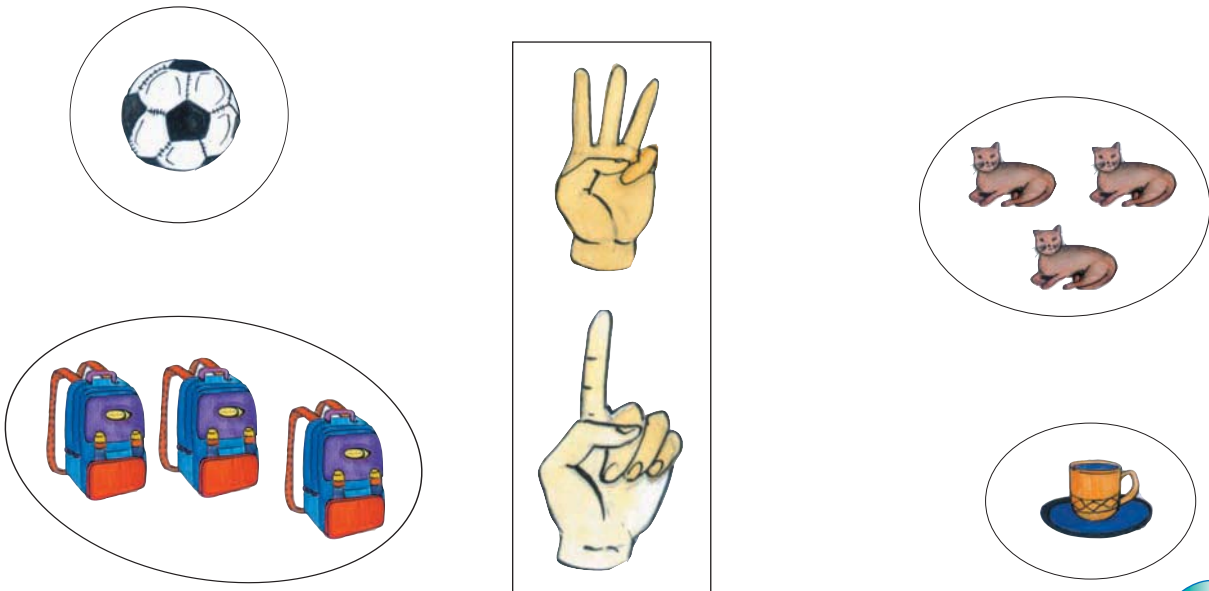





4 طَلَبَ سَامِي مِنْ أُخْتِهِ أَنْ تُحَدِّدَ مَجْمُوعَةً جَزِيئَةً كَمَا مَكْتُوبٌ بِالْأَفْتَةِ .  
أُسَاعِدُهَا .

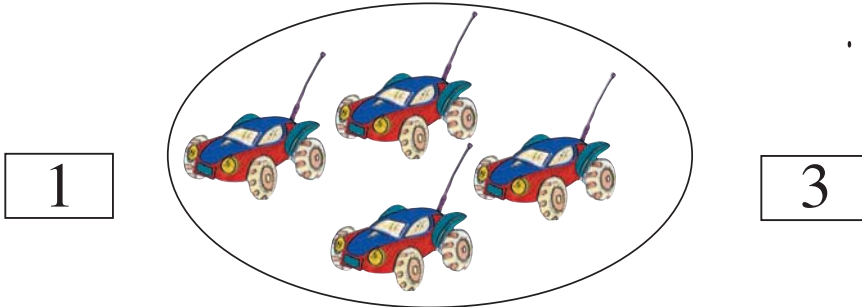

عِدَدُهَا	نَوْعُ الأَشْيَاءِ المَرْسُومَةِ

أَوْظَّفُ





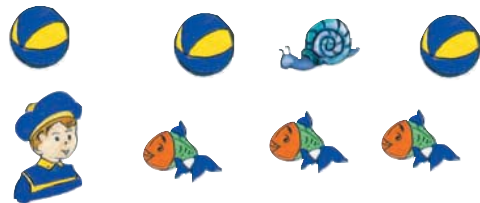

رَسَمَ رَامِي الرُّسُومَ التَّالِيَةَ :  
الأَحْظُ الرُّسُومَ وَأَكْمَلُ الجَدُولَ



21

أُنْجِزْ تَمَارِينَ حَوْلَ الْأَعْدَادِ الَّتِي اكْتَسَبْتَهَا

1 أَلْوَنُ الصُّورَ وَفَقًا لِلْعَدَدِ الْمَكْتُوبِ فِي اللَّافِتَةِ

	2
	5
	1
	4
	3

2 أَقْرَأْ.

2

 5 خَمْسَةٌ	 4 أَرْبَعَةٌ	 3 ثَلَاثَةٌ	 2 اِثْنَانِ	 1 وَاحِدٌ
--	--	---	---	---

3 أَرْبِطْ بَيْنَ الْعَدَدِ وَالْكِتَابَةِ الْمُنَاسِبَةِ لَهُ.

3

ثَلَاثَةٌ

أَرْبَعَةٌ

خَمْسَةٌ

وَاحِدٌ

اِثْنَانِ

1 2 3 5 4

ثَمَانِيَةٌ وَخَمْسُونَ



# أَتَسَلَّى

لَأَكْتُشِفَ مَا بَدَاخِلِ الْقَفْصِ أَسْتَعْمِلُ نَفْسَ الْأَلْوَانِ الْمُوَافِقَةَ لِلْأَعْدَادِ.

5 4 3 2 1

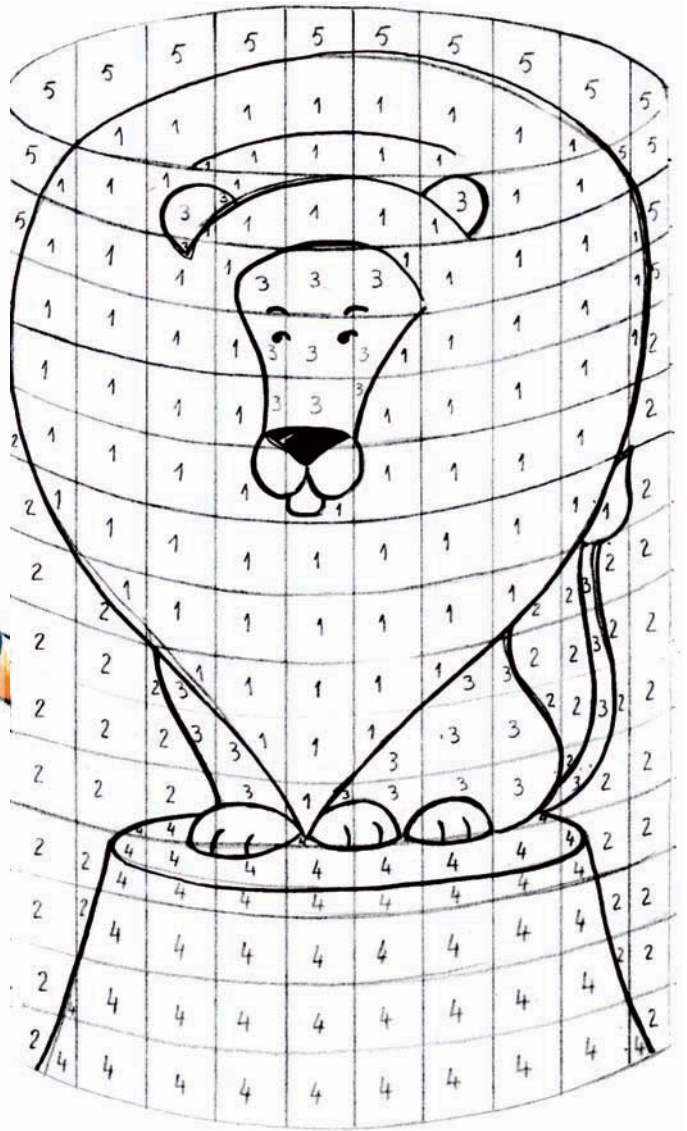

ابحث 

اتأمل

المشهد جيداً

ثم أعمّر

الفراغات بما

يناسب

عدد السيارات ..... عدد البطات العائمة ..... عدد النساء .....

عدد الأولاد ..... عدد البنات ..... عدد الأطفال .....

استعين : استبدل كل كتابة جمعية بعدد واكتبه في اللفظة.

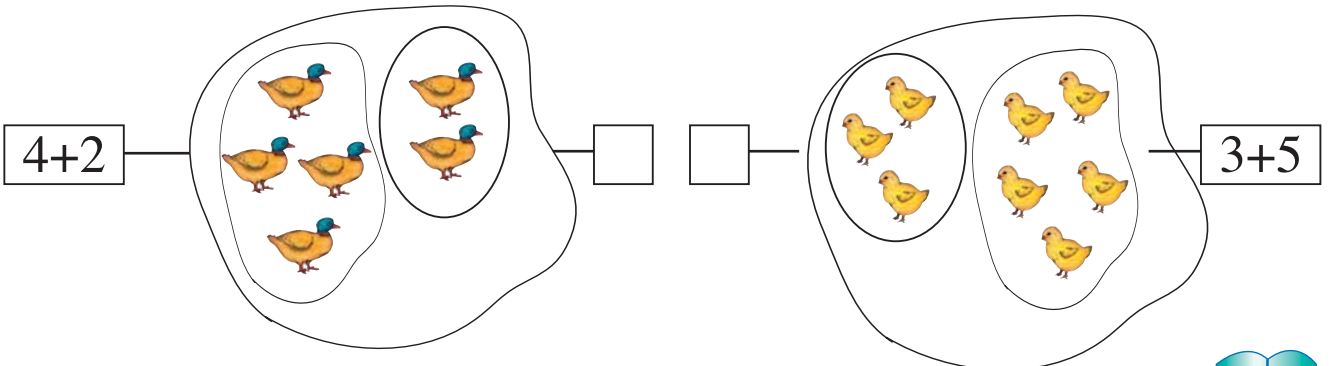

اتدرب



1

ريم ورامي يقفان أمام بائع النفاخات. إنهما يريدان شراء نفاخة.  
أحسب عدد قطع كل واحد منهما  
وألون الخانة التي تناسبه في الجدول.

عدد القطع عند ريم	عدد القطع عند رامي

9	8	7	6	5	4	3	2	1	0
---	---	---	---	---	---	---	---	---	---

2

أمثل مجموعة قَطَطِ عناصرها أكثر من عناصر مجموعة السمكات  
ثم اكتب عدد عناصر كل مجموعة.



أوظفُ : أربطُ بخط كل مجموعة بعدد الأصابع التي تناسبها ثم  
أكتبُ العدد في الخانة.



Activity 1: Matching groups to numbers. Each group is in a circle, and a box next to it is for writing the number.

- Group 1: 5 purple and green spheres. Box: .....
- Group 2: 2 hands, one showing 3 fingers and the other showing 5 fingers. Box: .....
- Group 3: 8 yellow ducks. Box: .....

أقرأ الأعداد على اللفات ثم أصل بخط كل مجموعة بعد عناصرها

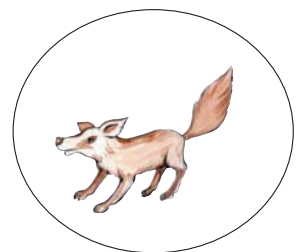
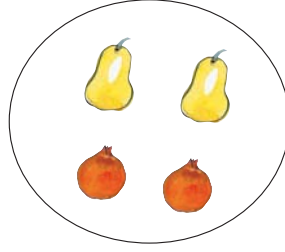
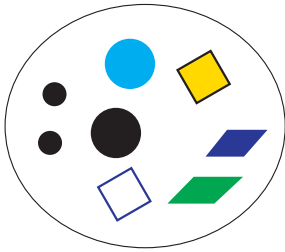

2	سنة	1	سبعة	8	5	4	ثلاثة
---	-----	---	------	---	---	---	-------

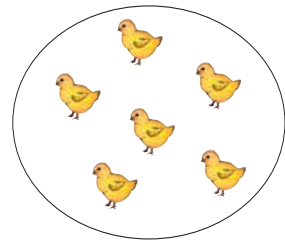
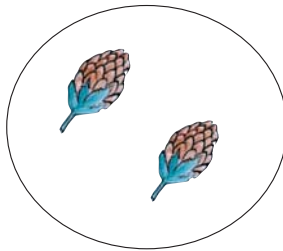
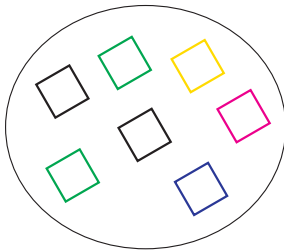

ابحث



أَكُونُ مَجْمُوعَاتٍ وَأَرْبُطُهَا بِالْعَدَدِ الْمُنَاسِبِ لِعَنَاصِرِهَا.

أَسْتَعِينُ



أَسْتَعْمِلُ نَفْسَ اللَّوْنِ لِأَلْوَانِ كُلِّ عَدَدٍ يَتَنَاسَبُ مَعَ كُلِّ لَافِتَةٍ

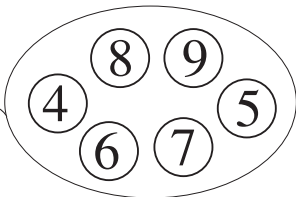
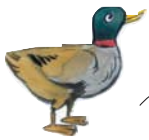

اتدرب



1 ارسُم داخل الخط المغلق مثلثات اقل من النفاخات التي يحملها البائع ثم اكتب عدد عناصر كل مجموعة في الخانة المناسبة.

عدد النفاخات  
.....

عدد المثلثات  
.....

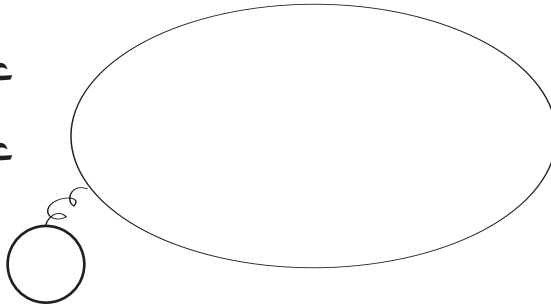

2 اربط بخط كل مجموعة بالعدد الذي يناسبها.

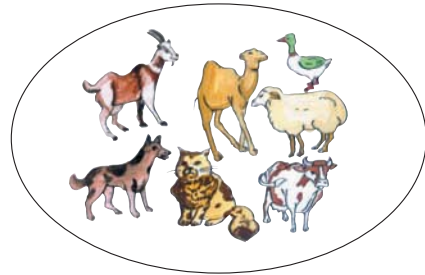
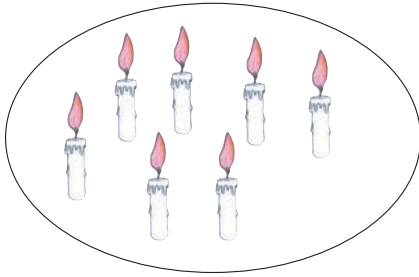

6	4	8	7	5	1	2	9	3
---	---	---	---	---	---	---	---	---

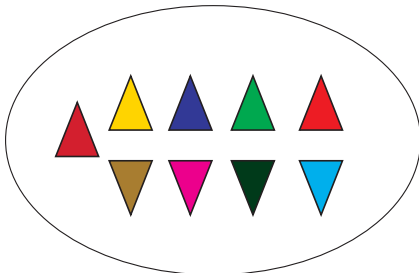



3 اكتب تحت كل إطار عدد الأصابع المرفوعة.

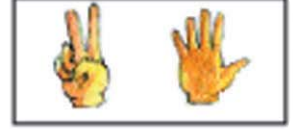

.....

.....

.....

4 اكتب تحت كل إطار عدد الأصابع التي لم ترفع.



.....

.....

.....

5 اصور أصابع مرفوعة أو اكتب العدد المناسب للأصابع المرفوعة.



9

.....

7

أوظف: يلعب رامي وريم بالنرد وهذه نتائج اللعبة اكتب عدد نقاط كل واحد.



عدد نقاط الرميّتين	الرمية الثانية	الرمية الأولى	
.....			رامي
.....			ريم

اتأمل نقاط كل واحد ثم اكتب في الفراغ على قدر "أقل من" "أكثر من"

نقاط ريم .....رامي



أَتَسَلَّى

أَقْصُ مِمَّ أَرْكَبُ صُورَةَ الْبَجَعَاتِ.



أَكْتُبُ عَدَدَ الْبَجَعَاتِ .....



ابحث



اتأمل المشهد جيداً ثم  
أعمر الجدول بالأعداد  
المناسبة

					لافتة المجموعة
					عدد عناصرها

استعين



عدد عناصر مجموعة القوارير

في المشهد

عدد عناصر مجموعة النفاخات

في المشهد

صفر

0

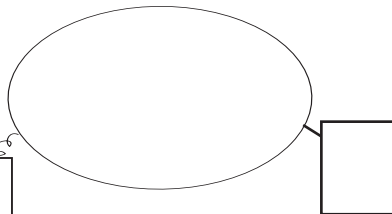

تسعة

9

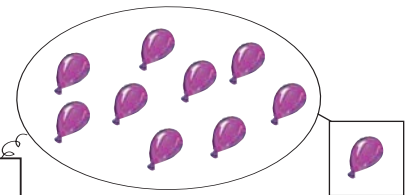

اتدرب



الغلة	العدد
	4
	0
	5
	6



1 أصور في القفة غلالاً  
حسب المعلومات الموجودة  
في الجدول المصاحب.

3 أرسم نقاطاً توافق العدد المكتوب.



تسعة 9



خمسة 5

2 أتم كتابة العدد المناسب.

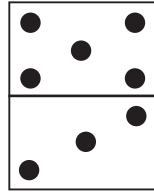

.....

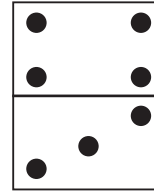

.....

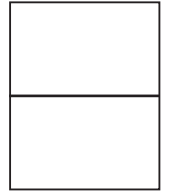

.....

أوظف:



ألون المربعات حسب العدد المكتوب أو اكتب عدد المربعات الملونة.

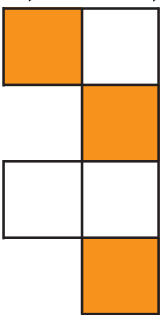

.....

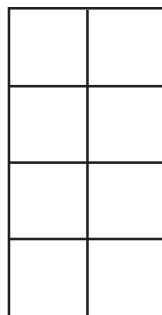

0 صفر

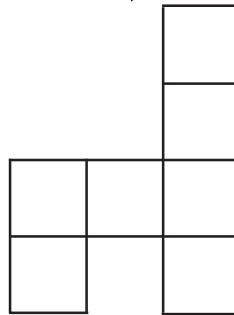

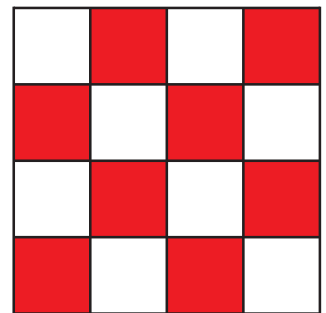

5 خمسة

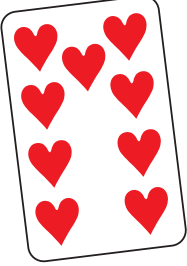
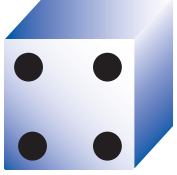
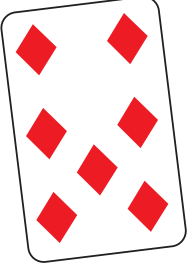
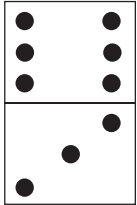
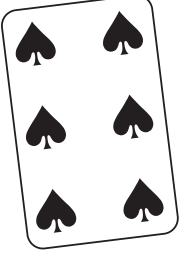
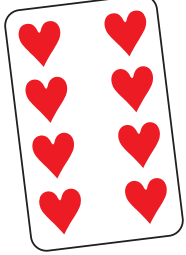

.....

## 1 أَكْتُبُ الأَعْدَادَ المُنَاسِبَ فِي الإِطَارِ.

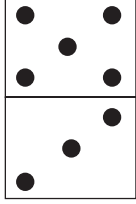
	<input type="text" value="...."/>	<input type="text" value="...."/>	
	<input type="text" value="...."/>	<input type="text" value="...."/>	
	<input type="text" value="...."/>	<input type="text" value="...."/>	
	<input type="text" value="...."/>	<input type="text" value="...."/>	

## 2 الأَحْظُ وَأَوَاصِلُ .

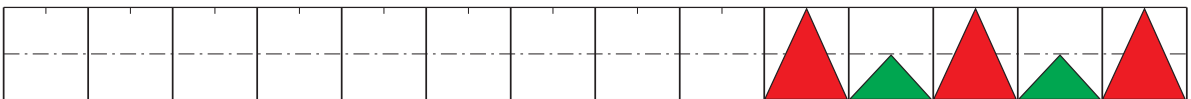

26

# أَوْظَّفُ مَكْتَسِبَاتِي وَأَقِيمُهَا

هَذِهِ مَجْمُوعَةٌ الْقِطَعِ النَّقْدِيَّةِ الَّتِي وَجَدَهَا رَامِي فِي حَصَالَتِهِ :  
اَكْتُبْ عِدَدَ الْقِطَعِ فِي اللَّافِتَةِ

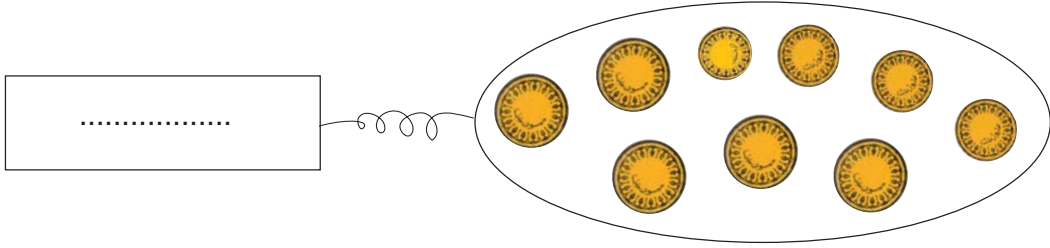

9	8	7	6	5	4	3	2	1
9	8	7	6	5	4	3	2	1
9	8	7	6	5	4	3	2	1



أَلَوِّنَ الْخَانَةَ الْمُنَاسِبَةَ  
لِعِدَدِ الْقِطَعِ مِنْ كُلِّ نَوْعٍ .

9	8	7	6	5	4	3	2	1
---	---	---	---	---	---	---	---	---

أَلَوِّنَ الْخَانَةَ الْمُوَافِقَةَ لِلْعِدَدِ  
الْجُمْلِيِّ لِلْقِطَعِ

شَرَى رَامِي بِكَامِلِ الْمَبْلَغِ مَجْمُوعَةَ أَقْلَامٍ. أُصَوِّرُ الْأَقْلَامَ النَّاقِصَةَ

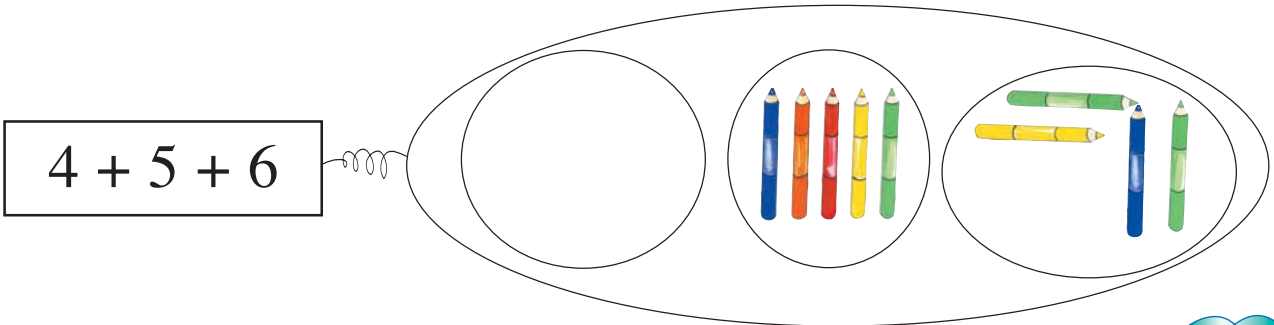



أَبْحَثُ



أَمَلُّ الْفَرَاغَ بِمَا يُنَاسِبُ

.....

..... فِي السَّبَاقِ هُوَ

..... فِي السَّبَاقِ هُوَ عَلِيٌّ

أَتَدْرَبُ



أَعِدُّ سَامِيَّ خِلَالَ حِصَّةِ التَّرْبِيَةِ التَّقْنِيَةِ شَرِيطًا يَحْمِلُ أَشْكَالًا مَلُونَةً

.....

.....

.....

.....

.....

.....

.....

.....

.....



أَوْظَّفُ : أَرْتَبُ الْمَشَاهِدَ حَسَبَ تَسْلُسُلِهَا مِنْ 1 إِلَى 5







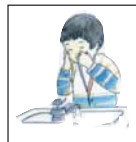



نَمَّ عَبَّرٌ عَنْ كُلِّ مَشْهَدٍ بِجُمْلَةٍ .....

أَبْحَثُ

أَضَعُ عِلَامَةً (X) عِنْدَمَا  
تَكُونُ الْجُمْلَةُ صَحِيحَةً.

- عناصرُ مَجْمُوعَةِ الرِّجَالِ عَلَى قَدْرِ عَنَاصِرِ مَجْمُوعَةِ النِّسَاءِ.
- عناصرُ مَجْمُوعَةِ الْأَشْخَاصِ الْمُتَرَجِّلِينَ أَكْثَرَ مِنَ الرَّاكِبِينَ

أَسْتَعِينُ



أَضَعُ الْعِلَامَةَ (&gt; ، &lt; ، =) بَيْنَ كُلِّ عَدَدَيْنِ.

9



6

عَدَدُ الصُّحُونِ الْمُعَلَّقَةِ أَصْغَرُ مِنْ عَدَدِ الْمَحَافِظِ.

6



6

عَدَدُ الصُّحُونِ الْمُعَلَّقَةِ يُسَاوِي عَدَدَ الدَّلَاعَاتِ.

أَتَدْرِبُ



1 أَضَعُ دِلَاعَةً فِي كُلِّ قَفَّةٍ : مَاذَا الْأَحْظُ ؟

الدَّلَاعَاتُ ..... الْقَفَافِ .  
الْقَفَافُ ..... الدَّلَاعَاتِ  
عَدَدُ الدَّلَاعَاتِ ..... عَدَدُ الْقَفَافِ .

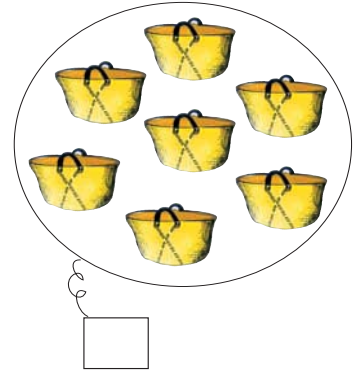
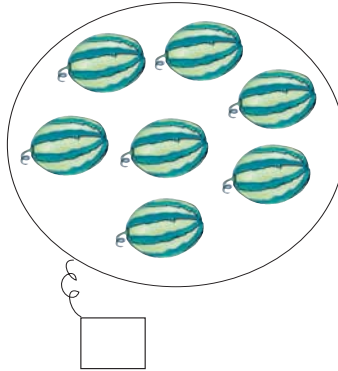

2 عُلِّقْ عَلَى جِدَارِ الْمَغَازَةِ 6 صُحُونٍ وَ 4 حَقَائِبَ .

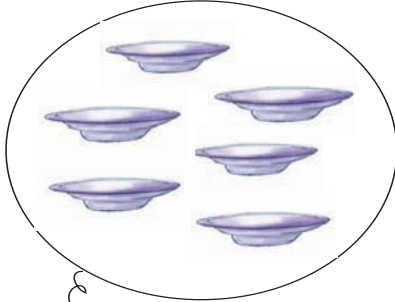

6



4

أَقَارِنُ بَيْنَ الْعَدَدَيْنِ 6 وَ 4 . 6 4

عُلِّقَ الْبَائِعُ عَلَى الْجِدَارِ مِحْفَظَتَيْنِ فَأَصْبَحَتْ عُنَاصِرُ مَجْمُوعَةِ  
الصُّحُونِ عَلَى قَدْرِ عُنَاصِرِ مَجْمُوعَةِ الْمَحَافِظِ  
أَشْطَبُ الْكِتَابَةَ الْخَاطِئَةَ .

$6 = 6$

$6 > 4$

$4 < 6$



وَأَنَا أَيْضًا أَعْرِفُ  
عُمَرَكَ يَا سَامِي  
هُوَ أَكْبَرُ مِنْ 7 وَأَصْغَرُ مِنْ 9

عُمُرُ رَامِي : .....

عُمُرُ سَامِي : .....

حَضَرْتُ عِيدَ مِيلَادِكَ  
يَا رَامِي فَعَرَفْتُ عُمَرَكَ  
بِالضَّبْطِ



3 أَعْمُرُ الْأَخَانَتَيْنِ بِمَا يُنَاسِبُ :

9	8	7	6	5	4	3	2	1	0
---	---	---	---	---	---	---	---	---	---

أَحَدٌ عُمُرُ كُلِّ مِنَ الطِّفْلِينِ  
بِتَلْوِينِ الْأَخَانَةِ الْمُنَاسِبَةِ بِالْأَحْمَرِ.  
أَكْمَلُ بِمَا يُنَاسِبُ ..... : أَكْبَرُ مِنْ ..... لِأَنَّ ..... < .....

أَرْتَبُ الْأَرْقَامَ الْمَكْتُوبَةَ تَحْتَ الْأَحْرَفِ  
تَرْتِيبًا تَصَاعُدِيًّا لِكَيْ أَعْرِفَ الْفَاعِلَ

تُرَى مَنْ فَعَلَ هَذَا  
بِالْخَسِّ؟ سَأَعْرِفُ  
الْفَاعِلَ عَنْ قَرِيبٍ



4



.	8	.
.	5	.
.	4	.
.	1	.
.	2	.

5 أَكْتُبُ مَكَانَ كُلِّ نُقْطَةِ الْعَدَدِ الَّذِي يَأْتِي مُبَاشَرَةً  
قَبْلَ كُلِّ عَدَدٍ وَالْعَدَدِ الَّذِي يَأْتِي مُبَاشَرَةً بَعْدَهُ.

أَوْظِفُ



تَعُدُّ عَائِلَةٌ رَامِي 5 أَفْرَادٍ وَتَعُدُّ عَائِلَةٌ سَامِي 4 أَفْرَادٍ أَمَّا عَائِلَةٌ سَلْمَى  
فَتَعُدُّ 3 أَفْرَادٍ :

أ) عَدَدُ أَفْرَادِ عَائِلَةِ سَلْمَى أَصْغَرُ مِنْ عَدَدِ أَفْرَادِ عَائِلَةِ سَامِي لِأَنَّ . > .

ب) اجْتَمَعَتْ عَائِلَةُ سَامِي وَعَائِلَةُ سَلْمَى فِي سَهْرَةٍ.  
أَكْتُبُ كَمَّ كُلِّ مَجْمُوعَةٍ فِي اللَّافِتَةِ.

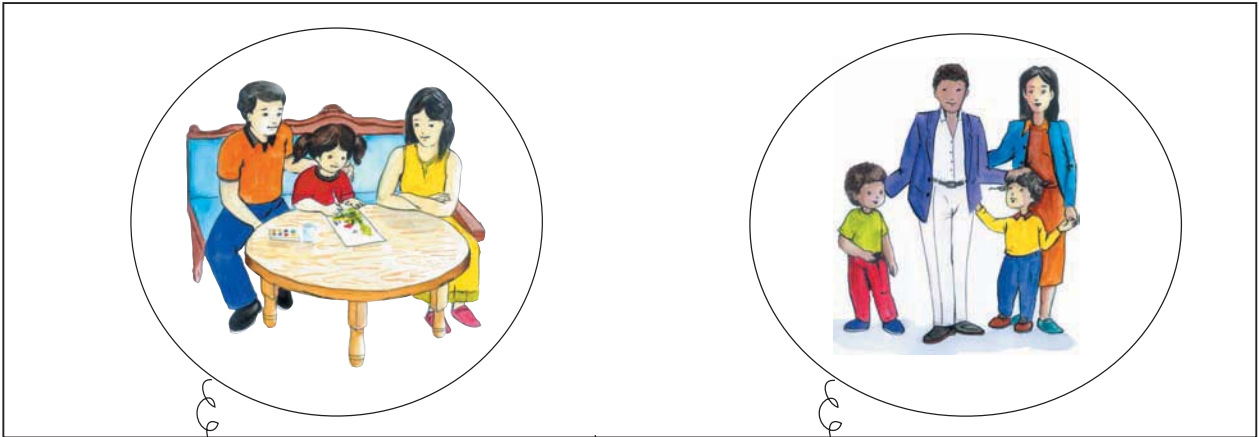

.

.

.

ج) عَائِلَتَا سَامِي وَسَلْمَى أَكْثَرُ أَفْرَادًا مِنْ عَائِلَةِ رَامِي لِأَنَّ . > .

# أَتَسَلَّى

أَتَأَمَّلُ الْجَدُولَ ثُمَّ أَعْوِضُ الْأَعْدَادَ بِالْحُرُوفِ لِأَعْرِفَ مَا يَقُولُهُ مُحَمَّدٌ وَمَا تَقُولُهُ سَعَادُ.

0	1	2	3	4	5	6	7	8	9
و	خَاءٌ	أ	هـ	ذَ	نَا	يُ	حَا	رُ	فَ





..... مي	..... مي	..... مي

أَبْحَثُ



أَكْتُبُ تَحْتَ كُلِّ قِطْعَةٍ قِيَمَتَهَا.

أَسْتَعِينُ : أَفَكُلُّ هَذِهِ الْقِطْعَةَ إِلَى قِطْعَتَيْنِ مُتَسَاوِيَتَيْ الْقِيَمَةِ.



أَتَمُّ : 2 مي = ..... مي + ..... مي

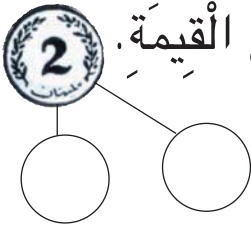

أَتَدْرَبُ



أَرْبِطُ كُلَّ عُنْصُرٍ مِنَ الْمَجْمُوعَةِ الْأُولَى

1

بِعُنْصُرٍ مِنَ الْمَجْمُوعَةِ الثَّانِيَةِ

"الْقِطْعَةَ ... قِيَمَتَهَا أَكْبَرُ مِنْ ..."

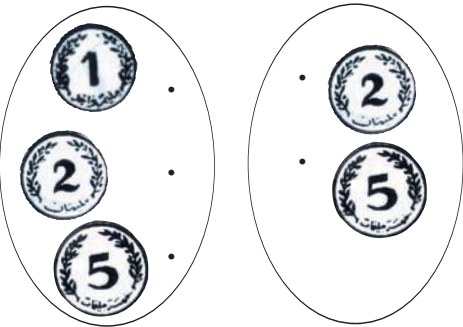

أَرْبِطُ بِسَهْمٍ بَيْنَ قِطْعَةٍ وَأُخْرَى أَصْغَرُ مِنْهَا قِيَمَةً.

2

أ) تَجَمَّعَتْ عِنْدَ سَامِي قِطْعٌ نَقْدِيَّةٌ مُتَسَاوِيَةٌ الْقِيَمَةِ : ذَهَبَ إِلَى

3

التَّاجِرِ لِيَسْتَبْدِلَهَا. أَكْتُبُ فِي الْخَانَةِ الْمُنَاسِبَةَ "يُمْكِنُ" أَوْ "لَا يُمْكِنُ" :

		<input type="text"/>	أَسْتَبْدَالُ كُلِّ الْقِطْعِ بِقِطْعِ ذَاتِ 2 مِي فَقَطُّ.
--	--	----------------------	---

		<input type="text"/>	أَسْتَبْدَالُ كُلِّ الْقِطْعِ بِقِطْعِ ذَاتِ 5 مِي فَقَطُّ.
--	--	----------------------	---

		<input type="text"/>	أَسْتَبْدَالُ كُلِّ الْقِطْعِ بِقِطْعِ ذَاتِ 2 مِي وَ 5 مِي.
--	--	----------------------	--

29

وَأَسْتَعْمَلُهَا



أَتَعَرَّفُ الْقِطْعَ النَّقْدِيَّةِ

أَجْمَعُ قِيَمِ  
قِطْعِ نَقْدِيَّةٍ.

(ب) اخْتَارَ سَامِي أَنْ يُبَدِّلَ النُّقُودَ الَّتِي عِنْدَهُ بِأَقْلَّ عَدَدٍ مِنَ الْقِطْعِ.  
أُسَاعَدُهُ عَلَى تَحْدِيدِ الْمَبْلَغِ الَّذِي يَمْلِكُهُ ثُمَّ أُمَّثَّلُهُ بِأَقْلَّ عَدَدٍ مُمَكِّنٍ

أُمَّثَّلُ الْمَبْلَغَ بِأَقْلَّ قِطْعٍ

مِنَ الْقِطْعِ النَّقْدِيَّةِ

يَمْلِكُ سَامِي .....

(ج) لَمَّا عَادَ سَامِي إِلَى الْمَنْزِلِ أَرَادَ أَنْ يُقَارِنَ الْمَبْلَغَ الَّذِي عِنْدَهُ بِمَبْلَغِي

سَمِيَّةَ وَمُحَمَّدَ

أَكْتُبُ قِيَمَةَ كُلِّ مَبْلَغٍ.

هَذِهِ نُقُودُ مُحَمَّدٍ	هَذِهِ نُقُودُ سَمِيَّةَ	أُمَّثَّلُ نُقُودَ سَامِي
.....مي	.....مي	.....مي

8 مي



أَوْظَّفُ : اشْتَرَى صَابِرٌ قِطْعَةَ الْحَلْوَى.



أُصَوِّرُ دَاخِلَ الْخَطِّ الْمَغْلُوقِ الْقِطْعِ

النَّقْدِيَّةِ الَّتِي دَفَعَهَا إِلَى التَّاجِرِ.

ثَمَانُونَ





أَبْحَثُ : يَلْعَبُ رَامِي مَعَ رِيمَ لُعبَةِ الْمُبَادَلَاتِ.



بَدَّلَ رَامِي ... أَقْرَاصٍ صَغِيرَةً بِقُرُصٍ كَبِيرٍ.  
أَوَاصِلُ تَمَثِيلِ مَجْمُوعَةِ الْأَقْرَاصِ الْكَبِيرَةِ الَّتِي تَمَلِكُهَا رِيمُ بَعْدَ الْمُبَادَلَةِ.

أَسْتَعِينُ

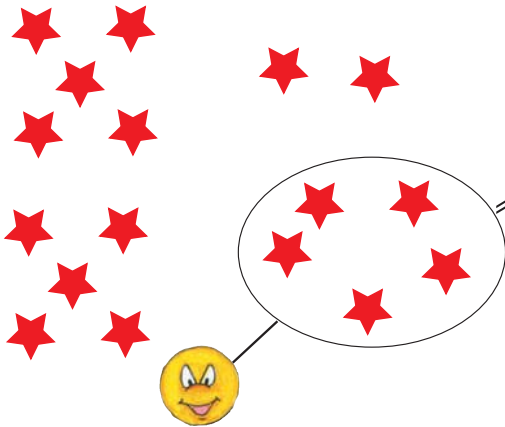

يُبَدِّلُ رَامِي كُلَّ 5 نُجُومٍ بِقَمَرٍ وَاحِدٍ.  
أَسَاعِدُهُ عَلَى ذَلِكَ.

30

# أَقْوَمُ بِمَبَادِلَاتٍ : التَّجْمِيعَاتُ الْمُنْتَظِمَةُ

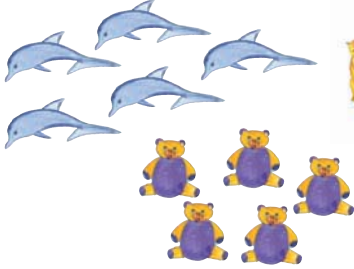

أَتَدْرَبُ



1

أَبْدِلْ كُلَّ ثَلَاثِ لُعَبٍ صَغِيرَةٍ بِصُورَةٍ

عَدَدُ الصُّورِ الَّتِي تَحَصَلْتُ عَلَيْهَا.....

عَدَدُ اللُّعَبِ الْبَاقِيَةِ.....



3 أَجْمَعُ ثَلَاثَةَ ثَلَاثَةٍ وَأَتَمُّ الْجَدُولَ.

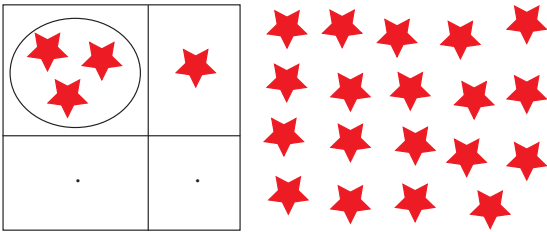

2 أَجْمَعُ الْأَقْرَاصَ خَمْسَةَ خَمْسَةً

وَأَتَمُّ الْجَدُولَ.

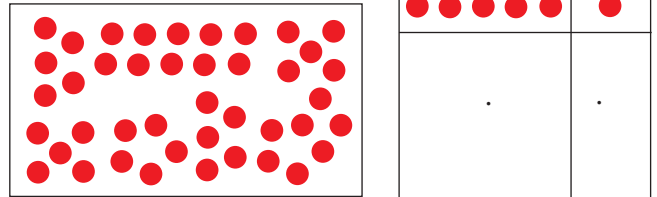

4 أَتَمُّ رَسْمَ عَنَاصِرِ الْمَجْمُوعَةِ وَفَقًا لِلْجَدُولِ.

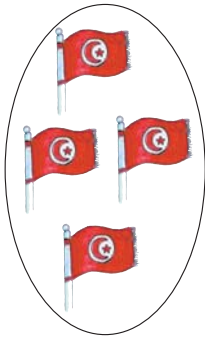
	×	
2		0

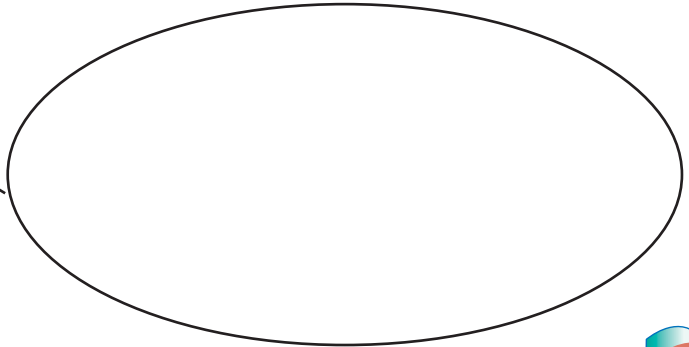

اِثْنَانِ وَثَمَانُونَ



أَنَا أَتَمَكَّنُ مِنْ عَدَّهَا فِي وَقْتٍ قَصِيرٍ.  
سَأُجْمِعُهَا حَسَبَ هَذَا الْجَدْوَلِ وَأَنْتِ أَيْضًا  
أُرْسِمُ جَدْوْلًا وَأَكْتُبُ الأَرْقَامَ.

سَعَادُ ! أَنْظِرِي هَذِهِ الأَسْمَاكَ الَّتِي شَرْتَهَا  
أُمِّي لِلضِّيُوفِ هَلْ يُمْكِنُكَ عَدُّهَا ؟  
أَنَا سَأُجْمِعُهَا خَمْسَةً خَمْسَةً.



سَعَادُ



مُحَمَّدُ

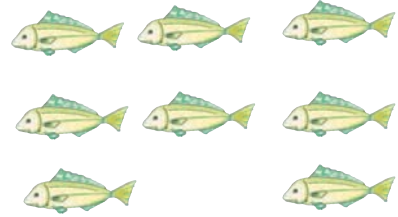
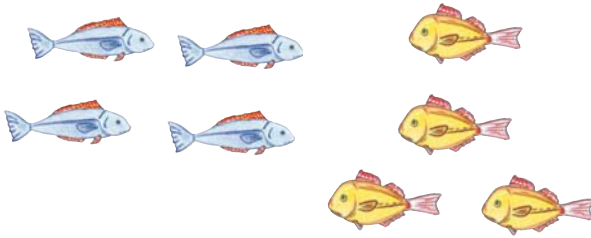

أَعْمُرُ الْجَدْوَلَيْنِ وَفَقَ مَا قَالَهُ كُلُّ وَاحِدٍ.

جَدْوَلُ سَعَادَ

جَدْوَلُ مُحَمَّدٍ

أَبْحَثُ



خَرَجَ الْأَطْفَالُ صُحْبَةَ مُعَلِّمَتِهِمْ إِلَى سَاحَةِ الْمَدْرَسَةِ فَتَفَرَّقُوا مَجْمُوعَاتٍ حَسَبَ اخْتِيَارِهِمْ لِلْعِبِّ.



أُسَاعِدُ رَامِي

عَلَى تَعْمِيرِ

الْجَدُولِ بَعْدَ أَنْ

أَجْمَعُ الْأَطْفَالَ

عَشْرَةَ عَشْرَةَ.



عَشْرَاتُ	أَحَادُ
.	.

أَسْتَعِينُ

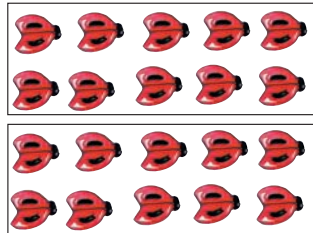

أَجْمَعُ عَشْرَةَ عَشْرَةَ وَأَتِمُّ

عَشْرَاتُ	أَحَادُ
.	.

أَتَدْرَبُ



1 تَوَجَّهَ الْأَطْفَالُ عِنْدَ خُرُوجِهِمْ إِلَى بَائِعِ الْحَلْوَى. أَجْمَعُ الْحَلْوَى عَشْرَةَ عَشْرَةَ. أَصِلُ بِسَهْمٍ كُلَّ جَدُولٍ بِالآلَةِ الَّتِي تُوَافِقُهُ.

عَشْرَاتُ	أَحَادُ
1	0

عَشْرَاتُ	أَحَادُ
1	5

عَشْرَاتُ	أَحَادُ
2	0



2 تَفَرَّجَ الْأَطْفَالُ عَلَى شَرِيْطٍ يَعْرِضُ بَعْضَ الْأَلْعَابِ فِي السَّرْكِ .

أَكُونُ تَجْمِيعَةً عَشْرِيَّةً

بِالْأَشْخَاصِ

الْمَوْجُودِينَ دَاخِلَ

الْحَلْبَةِ وَأَتَمُّ الْجَدُولِ.

عَشْرَاتُ	أَحَادُ
.	.



"عَرَضُ الْجِمَالِ"

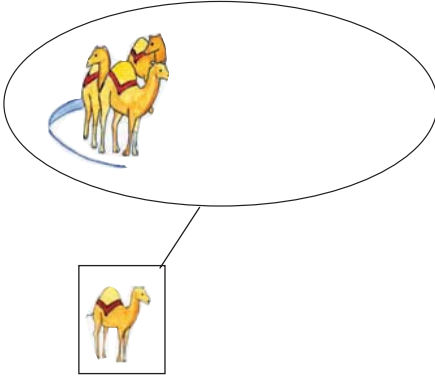

عَشْرَاتُ	أَحَادُ
1	2

تَوَاصَلَتِ الْعُرُوضُ وَهَذِهِ بَعْضُهَا

"عَرَضُ الْفَقَمَاتِ"

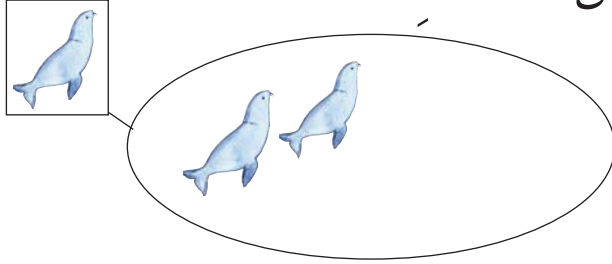

أَتَأَمَّلُ الْجَدُولَيْنِ وَأَتَمُّرِسُ الْعُنَاصِرِ

عَشْرَاتُ	أَحَادُ
1	1

أَرْبِطُ اللَّافِتَةَ بِالْمَجْمُوعَةِ الَّتِي تَنَاسِبُهَا.

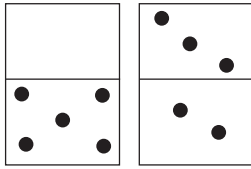

10

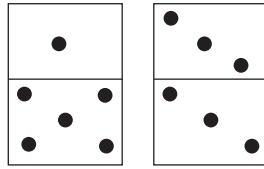

11

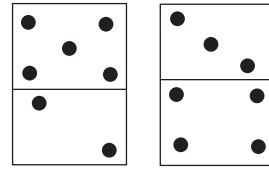

14

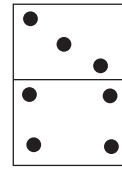

12

أَوْظَّفُ : أَرَسُمُ عَلَى قِطْعِ "الدِّيمِينُو" نِقَاطًا مُوَافِقَةً لِكُلِّ عَدَدٍ.

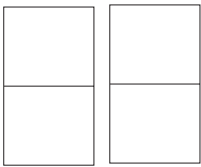

10

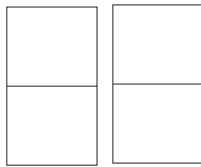

16

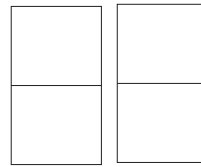

13

أَبْحَثُ



زَارَ سَامِي ضَيْعَةَ جَدَّتِهِ خِلَالَ الْعُطْلَةِ فَرَأَى كَثِيرًا مِنَ الْحَيَوَانَاتِ



لَا ! لَا يَا سَامِي عِنْدِي  
دَجَاجٌ وَبَطٌّ وَدَيْكٌ  
وَحَيَوَانَاتٌ أُخْرَى.

عِنْدَكَ دَجَاجٌ  
كَثِيرٌ يَا جَدَّتِي!

أَضَعُ الْعَدَدَ الْمُنَاسِبَ فِي الْخَانَةِ.

أَلْوَنُ خَانَةَ الْأَعْدَادِ فِي هَذِهِ السَّلْسِلَةِ.

9	8	7	6	5	4	3	2	1	0
---	---	---	---	---	---	---	---	---	---

الْبَطُّ أَكْثَرُ مِنَ الدَّجَاجِ لِأَنَّ ..... > .....

الدَّيْكَهَ أَقَلُّ مِنَ الدَّجَاجِ لِأَنَّ ..... < .....

كَمْ عَدَدُ الْبَطَّاتِ وَ الدَّيْكِ؟ .....

الْحَيَوَانَاتُ	عَدْدُهَا
الدَّجَاجُ	.
الْبَطُّ	.
الدَّيْكَهَ	.



أَتَدْرِبُ



1

أَحَدٌ مَجْمُوعَتَيْنِ مُنْفَصِلَتَيْنِ

ثُمَّ أَكُونُ إِتْحَادَهُمَا.

2

أَحَدٌ مَجْمُوعَتَيْنِ مِنَ الْأَشْكَالِ ثُمَّ أَكُونُ إِتْحَادَهُمَا.

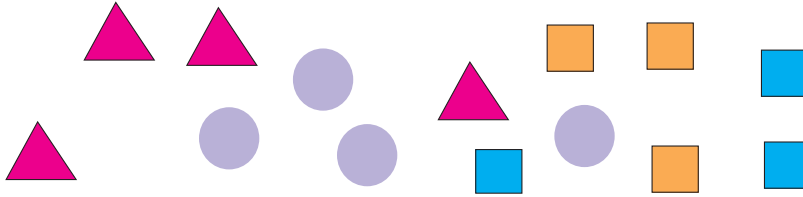

أَوْظِّفُ : يَهْتَمُّ سَامِي بِجَمْعِ أَوْرَاقِ الْأَشْجَارِ.



( أ ) أَحِيطُ بِخَطِّ مُغْلَقٍ كُلِّ نَوْعٍ مِنَ الْأَوْرَاقِ .

( ب ) أَصِلُ كُلَّ مَجْمُوعَةٍ بِاللَّافَةِ الَّتِي تُنَاسِبُهَا .

( ج ) أَحِيطُ بِخَطِّ مُغْلَقِ الْمَجْمُوعَاتِ الَّتِي تَتَّحِدُ فِي خَاصِيَّةٍ أُخْرَى .



أَبْحَثُ



عَدَّ رَامِي الْأَوَانِي الْفَخَّارِيَّةِ  
الْمَوْجُودَةَ فِي الرَّفِّ الْعُلْوِيِّ  
ثُمَّ فِي الرَّفِّ السُّفْلِيِّ .  
أُسَاعَدُهُ عَلَى ذَلِكَ .

الرَّفِّ السُّفْلِيِّ

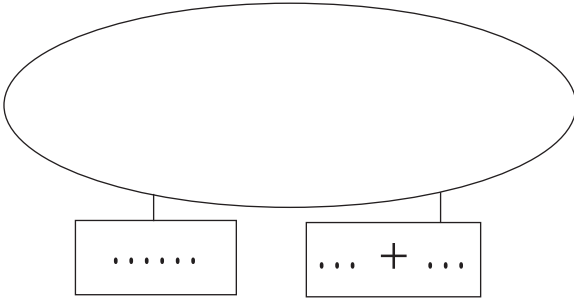

الرَّفِّ الْعُلْوِيِّ

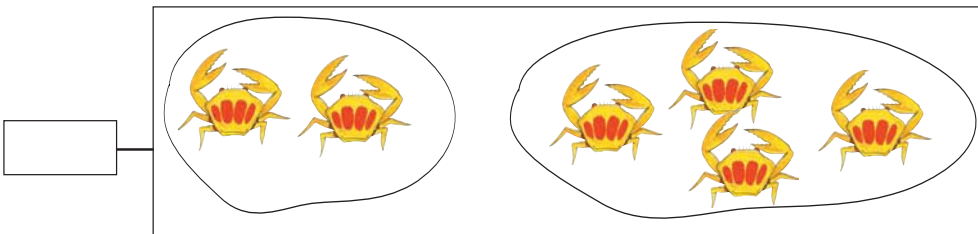
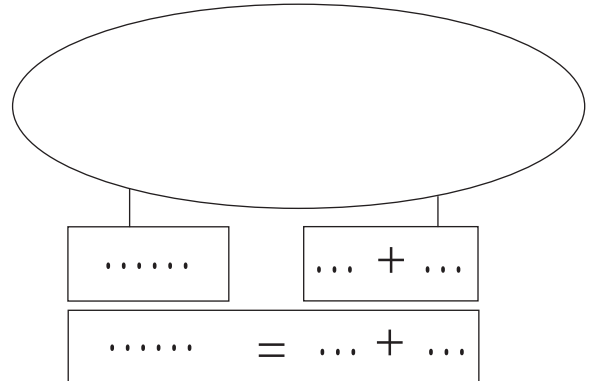

أَسْتَعِينُ



أَتَدْرَبُ

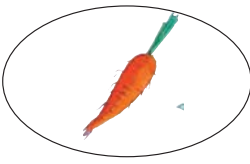
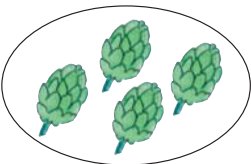
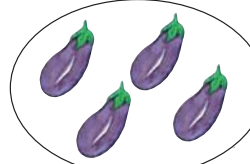
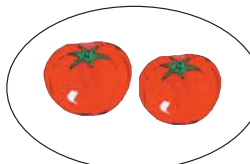

1 هَذِهِ بَعْضُ الْخُضِرِ الَّتِي اسْتَعْمَلْتَهَا أُمِّي عِنْدَ إِعْدَادِهَا لِلْعِشَاءِ.  
اكَتُبِ الْأَعْدَادَ الْمُنَاسِبَةَ مَكَانَ النُّقَاطِ لِأَعْرِفَ عَدَدَهَا :

			
. = . + .		. = . + .	

2 قَالَ الْجَدُّ هَذِهِ قِطْعُ نَقْدِيَّةٍ مِنْ يَكْمَلُ لِتَكُونَ قِيَمَةَ الْقِطْعِ 9 مِي.  
أُسَاعِدُ الطِّفْلَيْنِ عَلَى تَمَثِيلِ الْقِطْعِ الْبَاقِيَّةِ.



3 أَرِبِطْ كُلَّ لَافِتَةٍ بِمَا يَنَاسِبُ مِنَ النَّفَاقَاتِ.

					
3 + 3	0 + 6	2 + 3	5 + 4	3 + 5	0 + 2



أَوْظَفُ 

أَفْهَمُ وَأَعْمُرُ مُسْتَعِينًا بِالْمَشْهَدِ .  
وَقَفْتُ "سِنْدِرِلَا" وَسَطَ .....  
أَقْرَامِ ..... عَلَى يَمِينِهَا  
وَ ..... عَلَى يَسَارِهَا  
أَكْتُبُ فِي كُلِّ نَقْطَةٍ عَدَدَ الْأَقْرَامِ  
الْمُنَاسِبِ لِلصُّورَةِ .

. = . + .

عَدَدُ الْحَيَوَانَاتِ فِي الصُّورَةِ  .....

مِنْهَا  ..... أَرَانِبُ .

أَعْمُرُ الْفَرَاغَ : 5 + . = .

قَالَتْ سِنْدِرِلَا "عَدَدُ الْحَيَوَانَاتِ الَّتِي جَاءَتْ لِسْتِقْبَالِي أَقَلُّ مِنْ عَدَدِ الْأَقْرَامِ ."

خَطَأً

صَاحِحًا

لَأَنَّ

أَلَوْنُ الْإِجَابَةِ الْمُنَاسِبَةِ .

أَصُورٌ ..... عَصَافِيرَ أُخْرَى لِيُصْبِحَ مَجْمُوعُهَا فِي الْمَشْهَدِ 7

## السِّيَّارَاتُ الْمَلْعُونَةُ

1 هَذِهِ مَجْمُوعَةٌ مِنَ السِّيَّارَاتِ مُرَقَّمَةٌ  
مِنْ ..... إِلَى ..... أَكْتُبُ أَرْقَامَهَا.

1



2 مَا هُوَ عَدَدُ السِّيَّارَاتِ الزَّرْقَاءِ؟ .....

2

3 السِّيَّارَاتُ الَّتِي تَحْمِلُ الْكِتَابَةَ الْجَمْعِيَّةَ الْمُسَاوِيَةَ لـ 7.

مُعْطَبَةٌ، أَشْطَبُهَا



4 أَعْمُرُ الْفَرَاعَاتِ بِمَا  
يُنَاسِبُ



شَبَّاكُ التَّذَاكُرِ

6 أَحْسِبُ

عَدَدَ الدُّوَرَاتِ الَّتِي سَيَقُومُ بِهَا كُلُّ  
وَاحِدٍ وَأَعْمُرُ الْجَدُولَ.

الدُّورَةُ بـ 5  
أَقْرَاصٍ.



رَيْمُ

سَعَادُ

سَامِي

5 أَكْتُبُ الْعَدَدَ الَّذِي  
يَسْبِقُ مَبَاشَرَةً وَالْعَدَدَ  
الَّذِي يَلِي مَبَاشَرَةً  
الْعَدَدَ الْمَذْكُورَ عَلَى  
النُّفَاحَاتِ

أَلْوَنُ



$\begin{matrix} \times \times \\ \times \\ \times \times \end{matrix}$		
	x	
		سَامِي
		رَيْمُ
		سَعَادُ

أَبْحَثُ 

أَرَادَ رَامِي أَنْ يَعِدَّ  
النَّوَافِذَ الْمَفْتُوحَةَ  
وَالنَّوَافِذَ الْمَغْلُقَةَ.  
أَسَاعِدُهُ عَلَى ذَلِكَ.

عَشْرَاتُ	أَحَادُ
.	.

النَّافِذَاتُ الْمَغْلُقَةُ

عَشْرَاتُ	أَحَادُ
.	.

النَّافِذَاتُ الْمَفْتُوحَةُ

أَسْتَعِينُ : أَضَعُ الْعَدَدَ الْمُنَاسِبَ فِي اللَّافِتَةِ



.	=	.	+	.
---	---	---	---	---

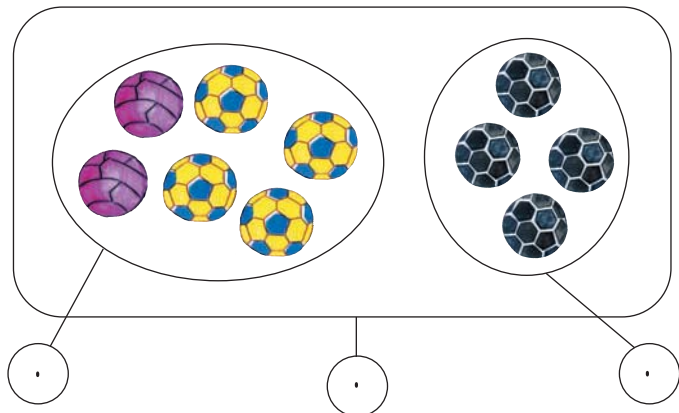

35

# اكتشف العدد 10

أعد تصاعدياً وأعد تنازلياً من 0 إلى 9



أَتَدْرَبُ



1 الأَظْهَرُ وَاتِّمِّمْ.

1

$$10 = \cdot + \cdot$$

2 الأَظْهَرُ نِمْ أَوَّاصِلٌ.

2



$$10 = \text{---} + \text{---}$$

$$\cdot = \text{---} + \text{---}$$



$$\cdot = \text{---} + \text{---}$$

$$\cdot = \text{---} + \text{---}$$



$$\cdot = \text{---} + \text{---}$$

$$\cdot = \text{---} + \text{---}$$



$$\cdot = \text{---} + \text{---}$$

$$\cdot = \text{---} + \text{---}$$



$$\cdot = \text{---} + \text{---}$$

$$\cdot = \text{---} + \text{---}$$

3 أَلْوَنُ بِالْأَحْمَرِ كُلِّ كِتَابَةٍ مَجْمُوعُهُمَا 10

3

$$7 + 3$$

$$6 + 2$$

$$3 + 5$$

$$2 + 8$$

$$8 + 2$$

$$1 + 7 + 1$$

$$5 + 5$$

$$0 + 4 + 5$$

$$4 + 6$$

$$2 + 7$$

4 أضع العلامة المناسبة (&gt; ، &lt; ، =)

$10 \cdot 3 + 6$

$8 \cdot + 10$

$4 + 5 \cdot + 10$

$10 \cdot 7 + 3$

5 أحيط بخط مغلق كل عددين في نفس الإطار ومجموعهما مساو لـ 10.

1 4 6 7

2 4 5 8

3 3 2 7

5 3 5 4

أوظف: تلعب سعاد بالسهم



الآن! أرسم مكان السهم  
على كل لوحة وأعمر  
الفراغات بما يناسب.

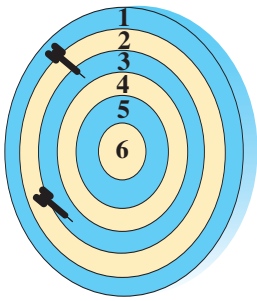

$3 + 3 = 6$

$\cdot + \cdot = 6$

$\cdot + \cdot + \cdot = 6$

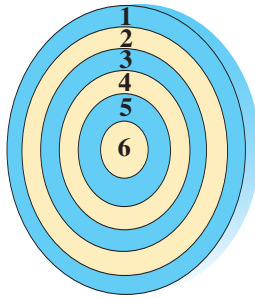

$\cdot + \cdot = 10$

$\cdot + \cdot = 10$

$\cdot + \cdot + \cdot = 10$

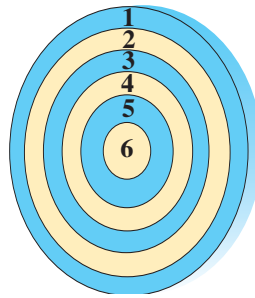

$\cdot + \cdot = 9$

$\cdot + \cdot = 9$

$\cdot + \cdot + \cdot = 9$

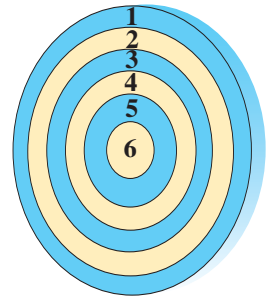

$\cdot + \cdot = 8$

$\cdot + \cdot = 8$

$\cdot + \cdot + \cdot = 8$

# أَتَسَلِّي

أَلُو...! أَلُو...! مَنْ؟ 12

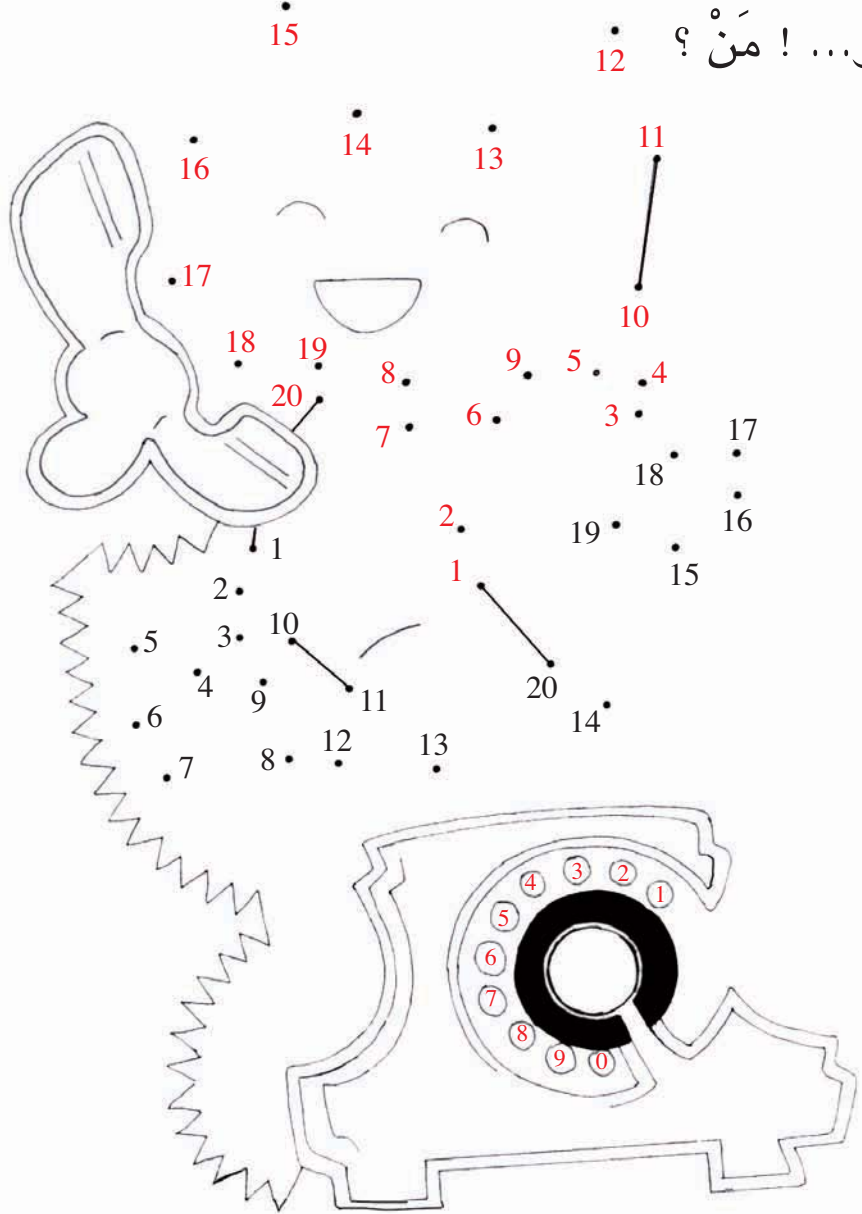

لَأَعْرِفَ مَنْ عَلَى الْهَاتِفِ أَرْبِطُ بِخَطِّ الْأَعْدَادِ السَّوْدَاءِ ثُمَّ الْأَعْدَادِ  
الْحُمْرَاءِ مِنَ الْأَصْغَرِ إِلَى الْأَكْبَرِ .



أَبْحَثُ



- عَدَدُ الْكِبَارِ الَّذِينَ سَاهَمُوا فِي حَمَلَةِ النَّظَافَةِ وَالتَّشْجِيرِ :
- عَدَدُ الصِّغَارِ الَّذِينَ سَاهَمُوا فِي حَمَلَةِ النَّظَافَةِ وَالتَّشْجِيرِ :

أَسْتَعِينُ



عَشْرَاتُ	أَحَادُ
.	.

أَكُونُ تَجْمِيعَةً عَشْرِيَّةً وَأَعْمَرُ الْجَدُولَ

أَتَدْرَبُ



1 (أ) أَكُونُ تَجْمِيعَةً عَشْرِيَّةً وَأَتَمُّ الْجَدْوَلَ.  
(ب) أَرْبِطُ الْمَجْمُوعَةَ بِاللَّافَةِ الَّتِي تَنَاسِبُهَا :

11

9

13

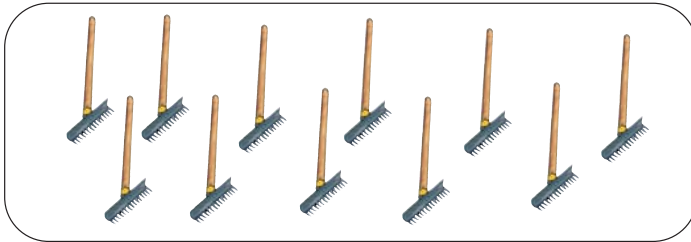

عَشْرَاتُ	أَحَادُ
.	.

2 غَرَسَ الأَطْفَالُ أَشْجَارًا. أَتَمَلُّ الْجَدْوَلَ وَأَتَمُّ رَسْمَ العُنَاصِرِ :

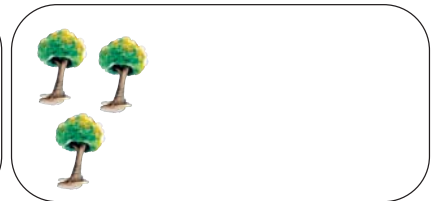
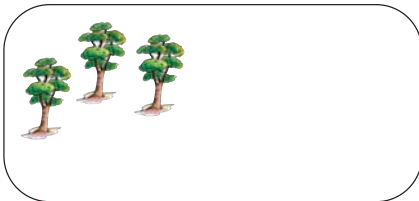

عَشْرَاتُ	أَحَادُ
1	7



عَشْرَاتُ	أَحَادُ
1	1



عَشْرَاتُ	أَحَادُ
1	5

3 قَالَتْ نَجْوَى : أَنَا سَأَسَاهِمُ بِـ 17 مِي لِشِرَاءِ مَشَاتِلَ فَضْحِكَ الْجَمِيعِ :

أَحِيطُ بِخَطِّ مَغْلَقِ الْقِطْعِ النَّقْدِيَّةِ الَّتِي قِيمَتُهَا 17 مَلِيْمًا :



4 أَكْتُبِ الأَعْدَادَ بِالْأَرْقَامِ :

سِتَّةَ عَشَرَ :  ثَمَانِيَةَ عَشَرَ :  أَرْبَعَةَ عَشَرَ :  اثْنَى عَشَرَ :

5 قَطَفَ طَارِقٌ تَفَاحَاتٍ. وَوَضَعَهَا

فِي سَلَّةٍ. **أَذْكُرْ** عَدَدَ التَّفَاحَاتِ  
الْمَوْجُودَةِ فِي السَّلَّةِ **وَأَعْمِرْ** الْجَدْوَلَ :

عَشْرَاتٌ	أَحَادٌ
.	.



6 عَادَ طَارِقٌ إِلَى الْبَيْتِ وَمَعَهُ كَمِيَّةٌ هَائِلَةٌ مِنَ الخُضْرِ وَالغَلَالِ.

**أَتِمُّ** الْجَدْوَلَ بِكِتَابَةِ العَدَدِ الْمُنَاسِبِ :

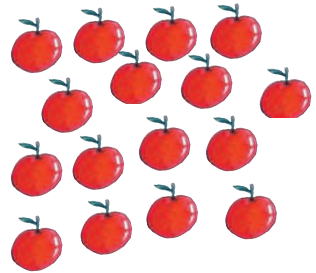
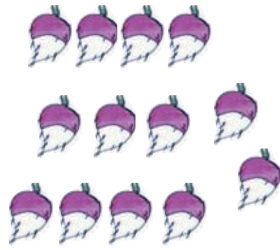
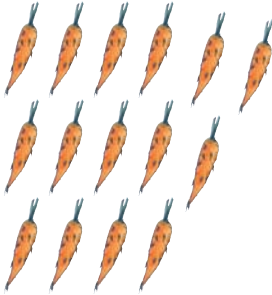

عَدَدُهُ بِالْأَرْقَامِ	عَدَدُهُ بِالْحُرُوفِ	خُضْرٌ
.	.....	
.	.....	
.	.....	
.	.....	

36

أَقْرَأِ الأَعْدَادَ مِنْ 10 إِلَى 19 وَأَكْتُبِهَا وَأَمْتَلِّهَا

أَعِدُّ تَصَاعُدِيًّا وَأَعِدُّ  
تَنَزُّلِيًّا مِنْ 0 إِلَى 9

أَحْسِبُ عَدَدَ

أَوْظَفُ



الزَّهْرَاتِ البَيْضَاءِ.

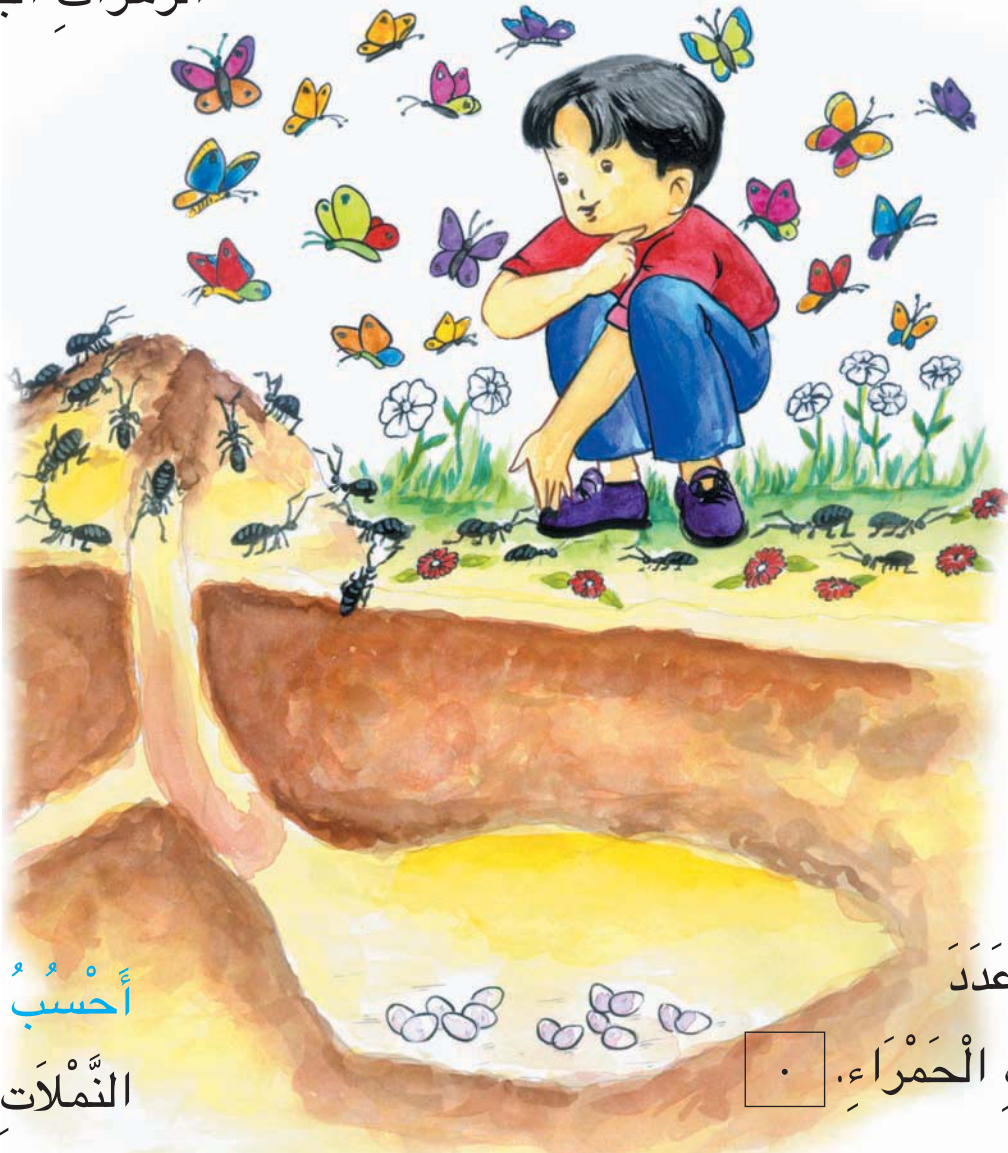

أَحْسِبُ عَدَدَ

أَحْسِبُ عَدَدَ

النَّمَلَاتِ. الزَّهْرَاتِ الحُمْرَاءِ. 

أَجْمَعُ عَنَاصِرَ مَجْمُوعَةِ الفَرَّاشَاتِ عَشْرَةَ عَشْرَةَ وَأَكْتُبِهَا فِي الجَدُولِ

عَشْرَاتُ	أَحَادُ
.	.

مائة



أَبْحَثُ



.



تُرَبِّي سَوَسْنَ هَذِهِ الْأَرَانِبَ : كَمْ عَدَدُهَا ؟

.



وَيُرَبِّي أَحْمَدُ هَذِهِ الْأَرَانِبَ : كَمْ عَدَدُهَا ؟

.

كَمْ عَدَدُ الْأَرَانِبِ فِي الْجُمْلَةِ ؟

أَعْمَرُ الْفَرَاعَاتِ بِمَا يُنَاسِبُ : زَارَ الطِّفْلَانِ ضَيْعَةَ خَالِهِمَا ،

فَأَهْدَى لِكُلِّ وَاحِدٍ مِنْهُمَا 3 أَرَانِبَ . كَانَ عَدَدُ أَرَانِبِ سَوَسْنَ .....

أَهْدَى الْخَالَ لِسَوَسْنَ ..... صَارَ عَدَدُ أَرَانِبِ سَوَسْنَ .....

كَانَ عَدَدُ أَرَانِبِ أَحْمَدَ ..... أَهْدَى الْخَالَ لِأَحْمَدَ .....

صَارَ عَدَدُ أَرَانِبِ أَحْمَدَ ..... كَانَ عَدَدُ أَرَانِبِ الطِّفْلَيْنِ .....

أَهْدَى الْخَالَ لِلطِّفْلَيْنِ مَعًا ..... صَارَ عَدَدُ أَرَانِبِ الطِّفْلَيْنِ مَعًا .....

7	4	+
.	.	3

أَسْتَعِينُ : أَتَمُّ الْجَدْوَلِ بِمَا يُنَاسِبُ



أَتَدْرَبُ : أُكْمِلُ الْأَعْدَادَ النَّاقِصَةَ :

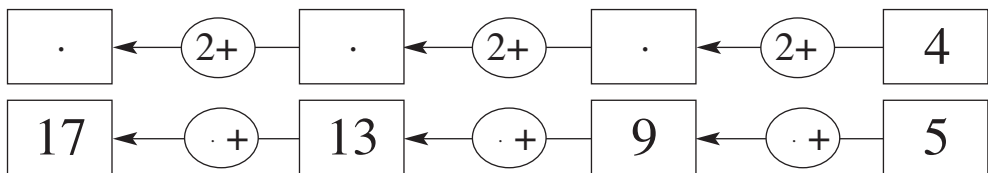

أَمَلًا كُلُّ فَرَاغٍ بِالْعَدَدِ الْمُنَاسِبِ .

5+		2+		1+	
.	0	.	0	.	0
6	1	.	1	.	1
.	2	.	2	.	2
.	3	5	.	4	.
9	.	.	4	.	4
.	5	.	5	.	5
.	6	.	6	.	6
.	7	9	.	8	.
.	8	.	8	.	8
14	.	.	9	10	.

أَوْظَّفُ



فِي الضَّيْعَةِ سَأَلَ الْخَالَ سَوْسَنَ : كَمْ عُمْرُكَ ؟  
فَأَجَابَتْ : عُمْرِي 9 سَنَوَاتٍ وَعُمْرُ أَحْمَدَ 7 سَنَوَاتٍ وَعُمْرُ وَجْدِي  
6 سَنَوَاتٍ . ضَحِكَ الْخَالَ وَقَالَ أَنَا سَأَلْتُكَ عَنْ عُمْرِكَ فَقَطُّ .  
لَكِنْ كَمْ سَيَصِيرُ عُمْرُ كُلِّ وَاحِدٍ مِنْكُمْ بَعْدَ 8 سَنَوَاتٍ .

	عُمْرُ سَوْسَنَ	عُمْرُ أَحْمَدَ	عُمْرُ وَجْدِي
الآنَ	.	.	.
بَعْدَ 8 سَنَوَاتٍ	.	.	.

أَبْحَثُ



قَدَمَتِ الْمُعَلِّمَةُ هَذَيْنِ الْجَدْوَلَيْنِ لِحَوْلَةِ وَطَلَبَتْ مِنْهَا أَنْ تَزِيدَ 5 لَأَعْدَادِ  
الْجَدْوَلِ الْأَوَّلِ وَأَنْ تَزِيدَ 4 لَأَعْدَادِ الْجَدْوَلِ الثَّانِي.

9	8	7	6	5	4	3	2	1	0	+

9	8	7	6	5	4	3	2	1	0	+

أَسَاعِدُهَا عَلَى إِتْمَامِ الْجَدْوَلَيْنِ :

أَسْتَعِينُ



أَنْتِ

4	2	0	+
.			3
.	3		1
.	.	.	5

4	2	0	+
.			3
.	2+1		1
.	.	.	5

38

أتم جداول جزئية للجمع تحتوي على أكثر من وادين وأستثمرها

أجمع عددين  
أصغر من 10

4	3	5	7	9	8	← +
.	.	.	.	.	.	6
.	.	.	.	.	.	9

أَتَدْرِبُ



أُكْمِلُ :

1

9	8	5	4	+
.	11	.	7	3
13	.	9	8	4
15	.	11	.	6
.	15	12	.	7

أُؤَظِّفُ



قَدَمَتِ الْمُعَلِّمَةُ هَذِهِ الْبَطَاقَاتِ لِحَوْلَةٍ.

أَقْرَأُ الْبَطَاقَاتِ وَأَكْتُبُ كُلَّ عَدَدٍ فِي الْخَانَةِ الْمُنَاسِبَةِ مِنَ الْجَدْوَلِ.

11

8

10

16

12

14

12



9	8	7	6	5	4	3	2	1	0	+
			6				2			0
10										1
						5				2
		10								3
										4
	13	12			9					5
										6
16								8		7
			14							8
18									9	9

أَبْحَثُ



أَكْمَلُ تَعْمِيرَ

جَدْوَلَ الْجَمْعِ :

أَتَدْرَبُ : أَسْتَعْمِلُ جَدْوَلَ الْجَمْعِ لِأَضْعَ الْعَدَدِ الْمُنَاسِبِ مَكَانَ كُلِّ نُقْطَةٍ :



$$13 = 8 + . \quad 10 = 7 + . \quad 12 = . + 5$$

$$. = 9 + 7 \quad 11 = . + 6 \quad 12 = 7 + .$$

$$13 = 9 + . \quad 14 = . + 8 \quad . = 8 + 4$$

1

9	8	7	6	5	4	3	2	1	0	+
										0
										1
										2
										3
										4
										5
										6
										7
										8
										9

أَلْوَنُ بِالْأَحْمَرِ الْخَانَاتِ الَّتِي

سَأَكْتُبُ فِيهَا الْعَدَدَ 14

وَبِالْأَصْفَرِ الْخَانَاتِ

الَّتِي سَأَكْتُبُ فِيهَا الْعَدَدَ 10

وَبِالْأَزْرَقِ الْخَانَاتِ الَّتِي

سَأَكْتُبُ فِيهَا الْعَدَدَ 8

2

3 أضع عددًا مناسبًا مكان كل نقطة معتمدًا الجدول التالي :

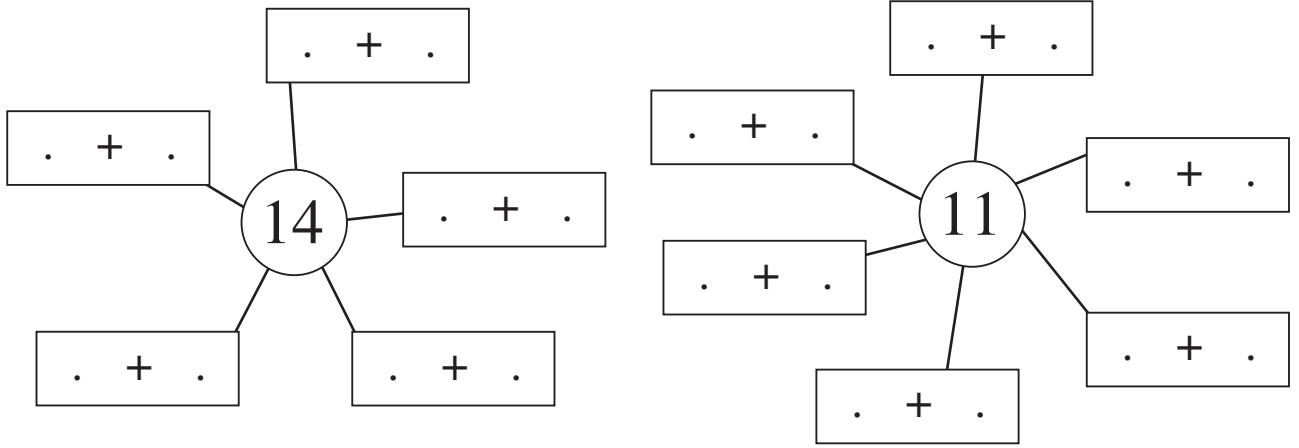

أَوْظَّفُ



أَكْتُبُ الْعَمَلِيَّاتِ الْمُنَاسِبَةَ لِلْخَانَاتِ الْمَلَوْنَةِ :

9	8	7	6	5	4	3	2	1	+
									0
									1
									2
									3
									4
									5
									6
									7
									8
									9

أَبْحَثُ



فِي الرَّبِيعِ خَرَجَ الْأَطْفَالُ إِلَى الْحُقُولِ : قَطَفَتْ عَلِيَاءُ 9 زَهْرَاتٍ حَمْرَاءَ  
و 7 زَهْرَاتٍ بِيضَاءَ أَمَّا أُخْتُهَا رِيمٌ فَقَدْ قَطَفَتْ 7 زَهْرَاتٍ حَمْرَاءَ وَ 9  
زَهْرَاتٍ بِيضَاءَ. - أَعْمَرُ الْفَرَاعَاتِ بِمَا يُنَاسِبُ.

عَدَدُ الْأَزْهَارِ الَّتِي قَطَفَتْهَا عَلِيَاءُ : .....

عَدَدُ الْأَزْهَارِ الَّتِي قَطَفَتْهَا رِيمٌ : .....

. + .

. + .

أَقَارِنُ :

أَسْتَعِينُ



اَكْتُبُ الْعَمَلِيَّاتِ الْمُنَاسِبَةَ لِلْخَانَاتِ الْمُلَوَّنَةِ ثُمَّ أَقَارِنُ :

. = . + 8

. = 8 + .

8	7	6	5	+
				5
				6
				7
				8

. + .

. + .

أَتَدْرِبُ : أَضَعُ الْعَدَدَ الْمُنَاسِبَ مَكَانَ كُلِّ نَقْطَةٍ :



1

. = 8 + 4 = 4 + 8      4 + . = 2 + 4      . + 4 = 4 + 5

. = . + 5 = 5 + 9      9 + . = 3 + 9      . + 0 = 0 + 8

. = . + . = 5 + 6      . + 8 = . + 6      7 + 3 = . + 7

2

أَرْبِطُ بِخَطِّ كُلِّ كِتَابَةٍ جَمْعِيَّةٍ بِالْعَدَدِ الْمُنَاسِبِ :

4 + 1
5 + 7
1 + 4
9 + 0
3 + 8

9
5
11
12
15
18

7 + 8
7 + 5
0 + 9
8 + 3
8 + 7

أَوْظِّفُ : أَصِلُ بِخَطِّ الْكِتَابَاتِ الَّتِي تَدُلُّ عَلَى نَفْسِ الْعَدَدِ .



3

11 .	•	10 + 9 .	•	•	4 + 5 .	•	•	خَمْسَةَ عَشَرَ
9 .	•	8 + 7 .	•	•	9 + 10 .	•	•	تِسْعَةٌ
15 .	•	5 + 4 .	•	•	7 + 8 .	•	•	إِحْدَى عَشَرَ
19 .	•	6 + 5 .	•	•	5 + 6 .	•	•	تِسْعَةَ عَشَرَ

عَدَّ رَامِي صُورَهُ فَوَجَدَهَا 13 وَعَدَّ سَامِي صُورَهُ فَوَجَدَهَا 12.  
قَالَتْ سَلْمَى : عَدَدَ صُورِي أَكْبَرُ مِنْ عَدَدِ صُورِ سَامِي بِ 2.

أَكْمِلُ الْفَرَاغَ بِمَا يُنَاسِبُ

(أ) عَدَدُ صُورِ سَلْمَى : .....

(ب) أَرْتِبُ أَعْدَادَ الصُّورِ مِنَ الصَّغِيرِ إِلَى الْكَبِيرِ

.	>	.	>	.	>	.
---	---	---	---	---	---	---

(ج) أَبْحَثُ عَنْ عَدَدِ الصُّورِ بِثَلَاثِ طُرُقٍ مُخْتَلِفَةٍ :

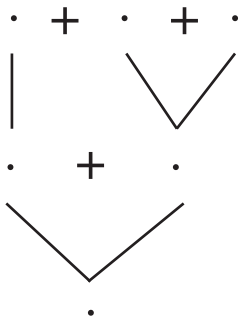

(د) أَكْتُبُ مَجْمُوعَ عَدَدِ الصُّورِ مِنْ جَدِيدٍ وَأُحِيطُ رَقْمَ الْأَحَادِ بِخَطِّ مُغْلَقٍ

.	.
---	---

أَتَخِيرُ الْوَضْعِيَّةَ الَّتِي تَسْتَوْجِبُ تَوْظِيفَ بَعْضِ مُكْتَسِبَاتِي  
أَرَادَ وَجْدِي أَنْ يَقْرَأَ قِصَّةً فَوَجَدَ بَعْضَ صَفْحَاتِهَا مَفْصُولَةً.



أُسَاعِدُهُ عَلَى تَرْتِيبِ هَذِهِ الصَّفْحَاتِ

(أ) أَجِيبُ بِـ "نَعَمْ" أَوْ "لَا"

\* أَجْمَعُ الْأَعْدَادَ : 7 , 4 , 9 , 5

\* أَقَارِنُ الْأَعْدَادَ : 7 , 4 , 9 , 5

\* أُرْتَّبُ الْأَعْدَادَ : 7 , 4 , 9 , 5 : مِنْ الْأَصْغَرِ إِلَى الْأَكْبَرِ

\* أُرْتَّبُ الْأَعْدَادَ : 7 , 4 , 9 , 5 : مِنْ الْأَكْبَرِ إِلَى الْأَصْغَرِ

(ب) أَضَعُ عَلَامَةَ (X) أَمَامَ الْإِجَابَةِ الصَّحِيحَةِ.

$4 < 5 < 7 < 9$  أَوْ   $9 > 7 > 5 > 4$  أَوْ   $4 < 5 < 7 < 9$  وَ   $4 < 5 < 7 < 9$

(ج) أَضَعُ مَكَانَ النُّقْطَةِ الْعَلَامَةَ (X) أَمَامَ مَا سَأَسْتَعْمَلُهُ لِتَرْتِيبِ

الْأَعْدَادِ مِنَ الْأَكْبَرِ إِلَى الْأَصْغَرِ.  <   >  +

أَضَعُ الْعَلَامَةَ الْمُنَاسِبَةَ فِي عَمَلِيَّةِ التَّرْتِيبِ.

# أَسَلِّي

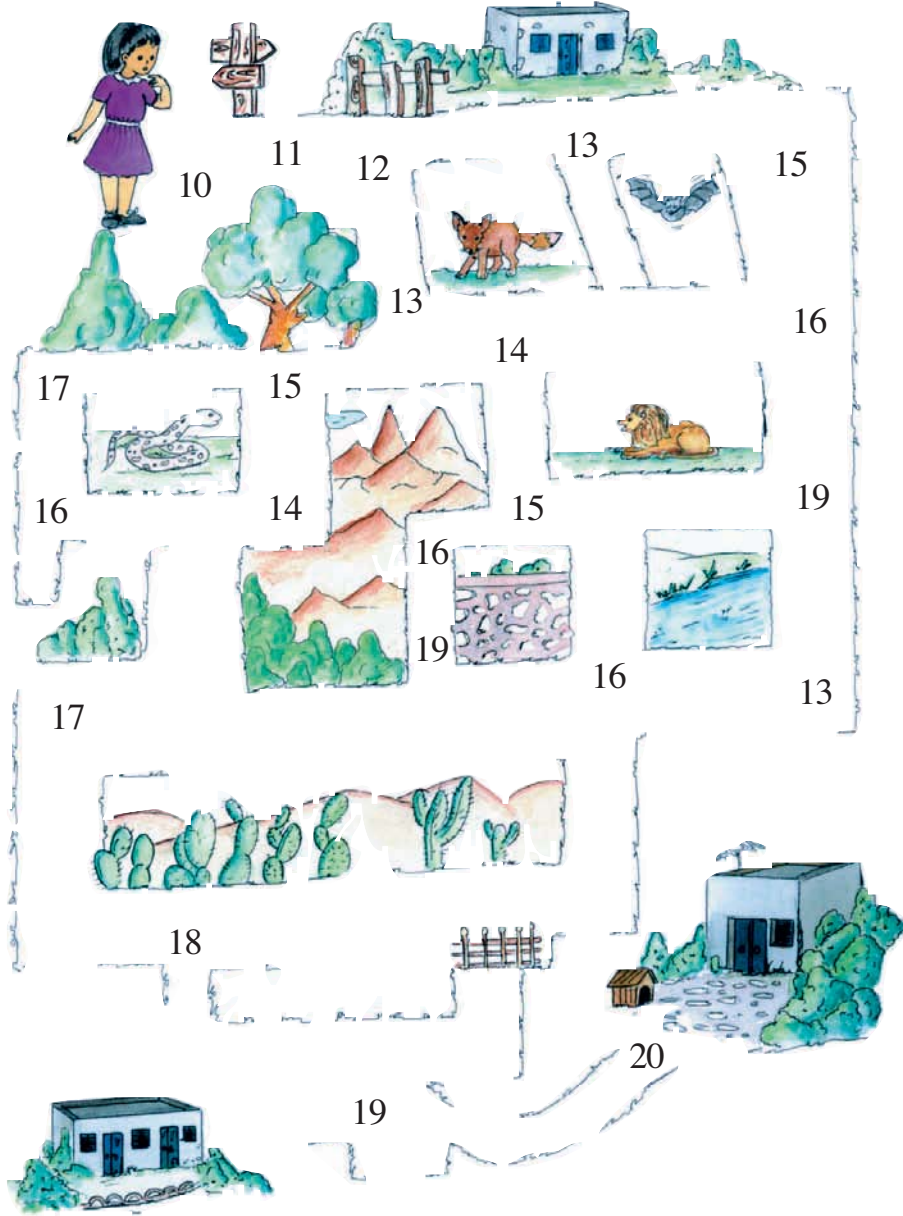

أُسَاعِدُ رَاضِيَةً عَلَى الْوُصُولِ إِلَى مَنْزِلِهَا. هِيَ تَسَلِكُ الطَّرِيقَ غَيْرَ الْأَعْدَادِ مِنْ  
10 إِلَى 20 مُرْتَبَةً. ( مَعَ الْعِلْمِ أَنَّهَا تَسْتَعْمِلُ كُلَّ رَقْمٍ مَرَّةً وَاحِدَةً )

أَبْحَثُ



أُلَاحِظُ مَجْمُوعَاتِ الثَّمَرَاتِ  
أَكْتُبُ الْأَعْدَادَ الْمُنَاسِبَةَ فِي اللَّافِتَاتِ ثُمَّ أَجْمَعُ

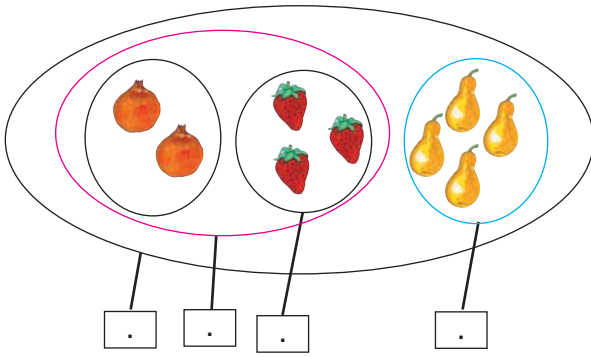

$$. = (. + .) + .$$

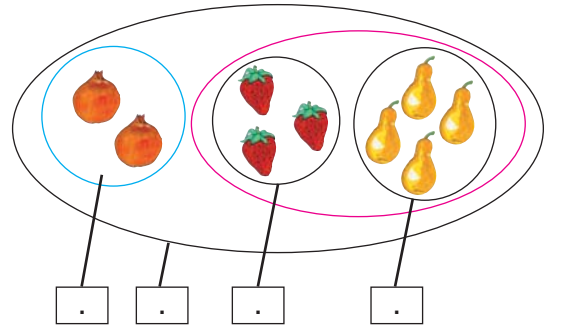

$$. = . + (. + .)$$

أَتَدْرِبُ



1 أَرَادَ الْأَطْفَالُ شِرَاءَ كَعْكَةٍ فَقَدَّمَ كُلُّ طِفْلِ نِقُودَهُ :



أَجْمَعُ :

$$. = . + (. + .)$$

$$. = . + (. + .)$$

$$. = 2 + (5 + 5)$$

$$. = (. + .) + .$$

$$. = (. + .) + .$$

$$. = (2 + 5) + 5$$



$$2 + 6 + 8$$

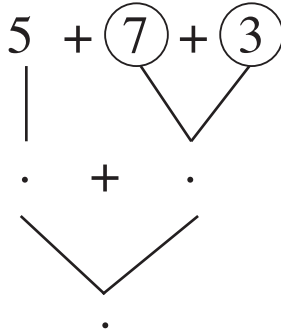

2 **أُحِيطُ بِـ**  **كُلِّ وَاحِدٍ**  
 مِنْ عَدَدَيْنِ  
 مَجْمُوعَهُمَا 10 **وَأَتَمُّ**

**أَوْظَّفُ**



وَضَعْتُ الْأُمَّ السَّمَكَ الَّذِي شَرْتُهُ فِي الْمَطْبَخِ لِتَنْظِفَهُ.



يَحْسِبُ سَامِي عَدَدَ السَّمَكَاتِ بِالطَّرِيقَةِ الَّتِي تَعَلَّمَهَا فِي الْقِسْمِ  
**أُسَاعِدُهُ**

**السَّمَكَاتُ**

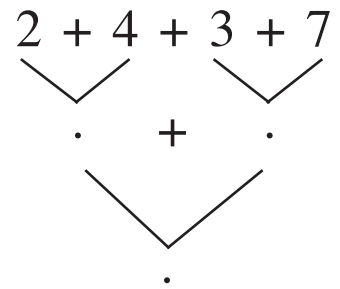
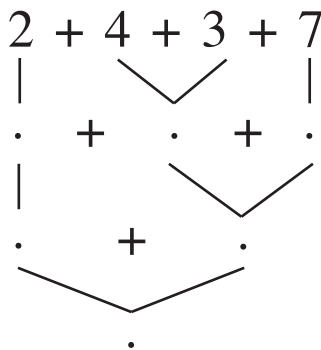
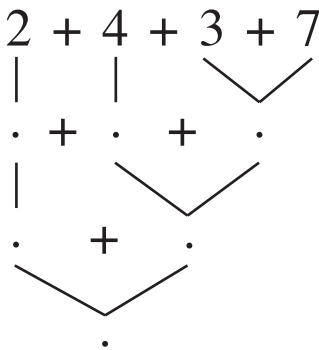

أَبْحَثُ



أَتَأَمَّلُ الْمَشْهَدَ

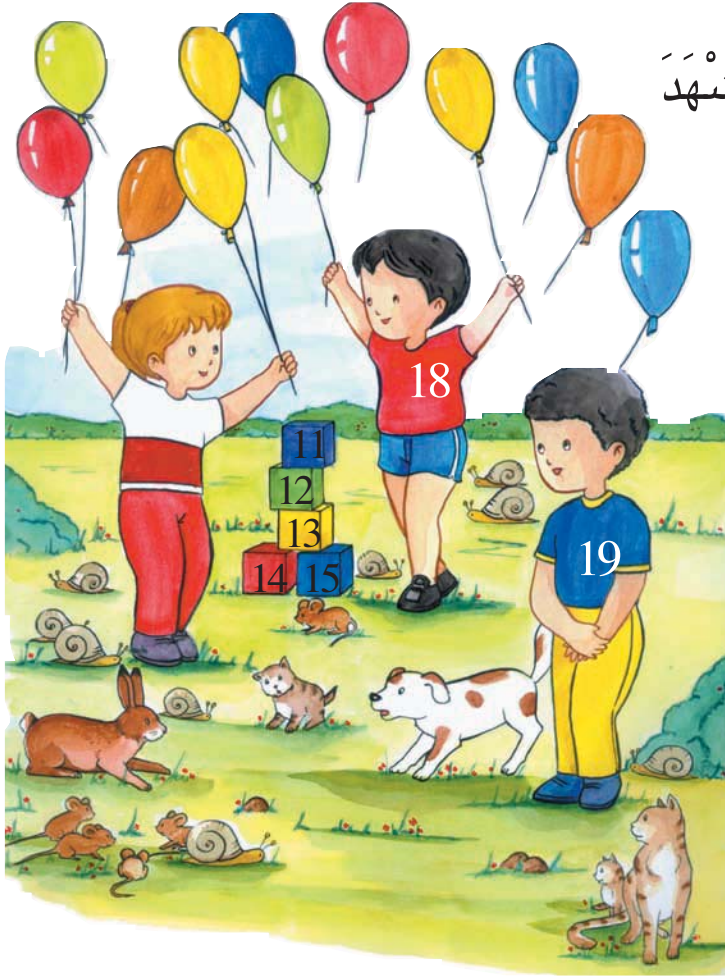

اَكْتُبِ : عَدَدُ النَّفَخَاتِ  عَدَدُ الْحَلَازِينِ  عَدَدُ الْفِرَّانِ

اَنْسُخِ الأَعْدَادَ الْمَكْتُوبَةَ عَلَى الْمَكْعَبَاتِ فِي الْجَدْوَلِ

عَشْرَاتُ	أَحَادُ
.	.

اَكْتُبِ العَدَدَيْنِ الْمَكْتُوبَيْنِ عَلَى صِدَارِي الطِّفْلَيْنِ بِالْحُرُوفِ

اَتَدْرَبُ



- 1 اَكْتُبِ بِالْأَرْقَامِ : سَبْعَةَ عَشَرَ : [ ] وَاحِدٌ : [ ] تِسْعَةٌ : [ ]
- ثَلَاثَةَ عَشَرَ : [ ] ثَمَانِيَةَ عَشَرَ : [ ] أَحَدَ عَشَرَ : [ ]

- 2 تَلْبَسُ فِدْوَى عِقْدًا جَمِيلًا أَحْظُ وَأُكْمِلُ رَسْمَ الْخِرَزِ حَسَبَ الْمَطْلُوبِ :

عَشْرَاتُ	أَحَادُ
1	5

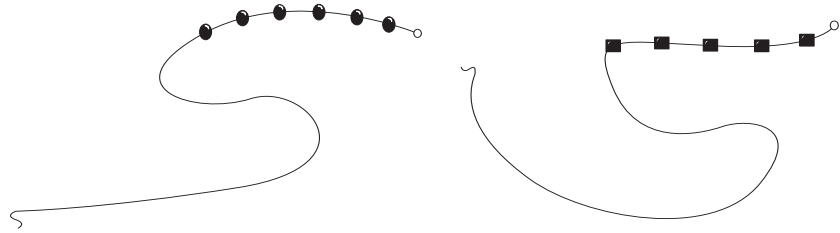

- 3 أَضِعْ العَلَامَةَ (X) فِي الخَانَةِ المُنَاسِبَةِ :

						أَرْبَعَةَ عَشَرَ
						10
						خَمْسَةَ عَشَرَ
						سَبْعَةٌ
						4
						ثَلَاثَةَ عَشَرَ



أَبْحَثُ



اَكْتُبْ عَدَدَ الأَقْمِصَةِ

اَكْتُبْ عَدَدَ السَّرَاوِيلِ

= &gt; , &lt;

أَقَارِنُ بَيْنَ العَدَدَيْنِ بِوَضْعِ إِحْدَى العَلَامَاتِ :

أَتَدْرَبُ



أُعْجِبُ كَرِيمٌ بِهَذِهِ اللَّعْبِ المَعْرُوضَةِ :

1

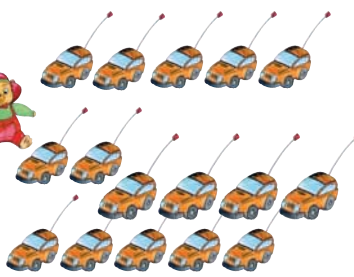

اَكْتُبْ عَدَدَ السِّيَّارَاتِ : .....

اَكْتُبْ عَدَدَ الدُّوَامَاتِ : .....

اَكْتُبْ عَدَدَ الكُرَاتِ : .....

اَكْتُبْ عَدَدَ الدَّبِيَّةِ : .....

أَرْتِبُ الأَعْدَادَ مِنْ الأَكْبَرِ إِلَى الأَصْغَرِ :

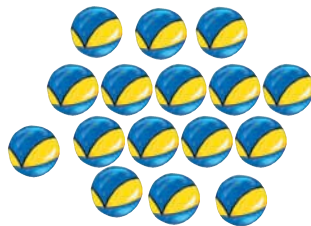

. &lt; . &lt; . &lt; .

45

أَقَارِنُ الأَعْدَادَ مِنْ 0 إِلَى 19 وَأَرْتِبُهَا

العدد الذي يسبق  
مباشرة عدداً والعدد  
الذي يليه مباشرة

2 أكتب الأعداد الناقصة لأحصل في كل مرة على ثلاثة أعداد متتالية

.
18
.

10
.
.

.
.
16

.
14
.

6
7
8

3 صعد الطفل المدرج درجة درجة للوصول إلى الطابق الأول : هذا جزء من المدرج. أوصل عليه كتابة الأعداد مرتبة.

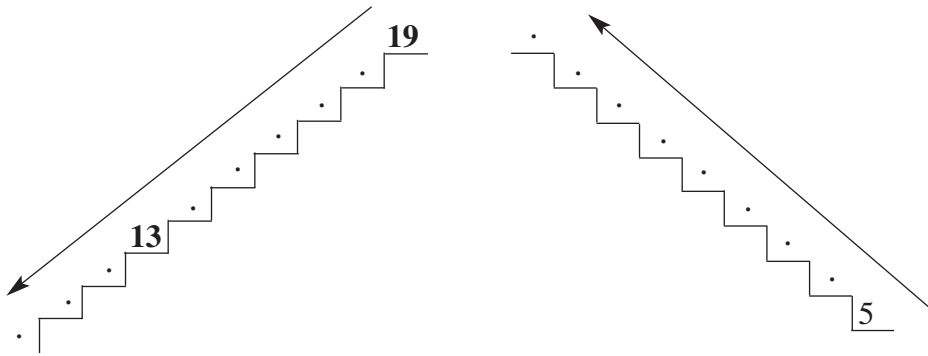

4 أعجب الطفل بلعبة كهربائية. قالت فاطمة سننجز هذه التمارين ومن يقدم إجابة صحيحة يأخذ هذه اللعبة :

أساعد الطفلين على وضع العلامة المناسبة أو العدد المناسب :

19 . 5 + 14	. > 13 > .	15 < . + 9
14 . 16	. < 16 < .	3 + 10 = .
6 + 3 . 7	18 . . 11	. > 8

5 أَنْتَقِلْ بِوَأَسِطَةِ سَهْمٍ مِنَ الْعَدَدِ إِلَى الْعَدَدِ الْأَكْبَرَ الَّذِي يَلِيهِ.

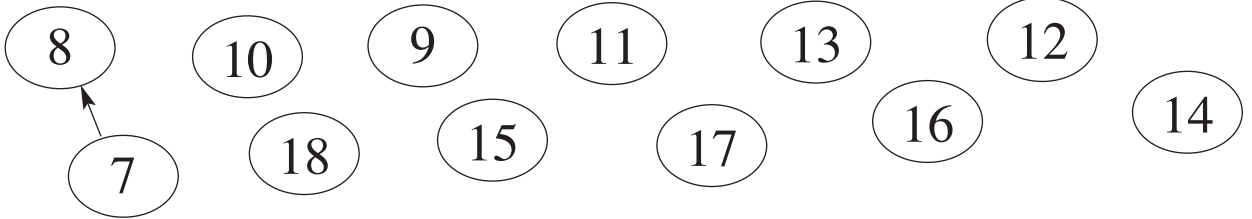

6 أَضِعْ عَدَدًا زَوْجِيًّا مُنَاسِبًا مَكَانَ كُلِّ نَقْطَةٍ

18 > . > . > 12

7 أَضِعْ عَدَدًا فَرْدِيًّا مُنَاسِبًا مَكَانَ كُلِّ نَقْطَةٍ

11 < . < . < . < 19

أَوْظَّفُ



فَازَ كَرِيمٌ فِي الْمُسَابَقَةِ. فَأَخَذَ الطِّفْلَانِ يَرْتَبَانِ  
الْمَبَالِغَ الْمَالِيَّةَ الَّتِي يَمْلِكَانِهَا وَهِيَ:

13مي - 18مي - 11مي - 15مي - 9مي - 19مي

أَرْتِبْ هَذِهِ الْمَبَالِغَ الْمَالِيَّةَ مِنَ الْأَكْبَرِ إِلَى الْأَصْغَرِ.

. < . < . < . < . < .

أَضِعْ فِي دَائِرَةِ الْأَعْدَادِ الْأَكْبَرَ مِنْ 9 وَالْأَصْغَرَ مِنْ 15

أَبْحَثْ



		11	
.	+	.	5 + 6
.	+	.	. + 4
.	+	.	. + .
.	+	.	. + .
.	+	.	. + 10
.	+	.	. + .

أَجْزِيْ هَذِهِ الْمَجْمُوعَةَ إِلَى  
مَجْمُوعَتَيْنِ وَأَكْتُبْ فِي الْجَدْوَلِ  
كُلَّ الْكِتَابَاتِ الْجَمْعِيَّةِ.

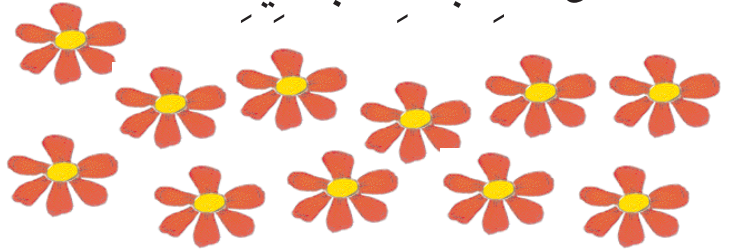

أَسْتَعِينُ : هَذِهِ أَوَانِي لِيُوضَعَ الْحَلِيبُ : زُرْقَاءُ وَبُنْيَاءُ اللَّوْنِ مَعْرُوضَةٌ بِالْمَغَارَةِ.

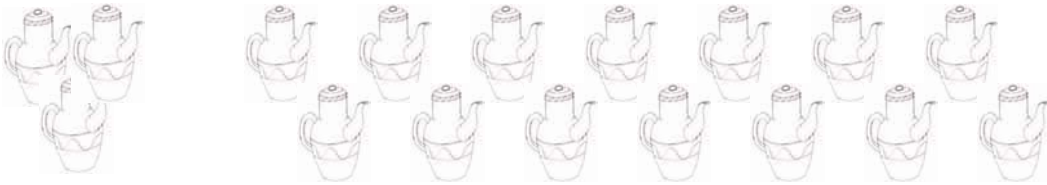

اللَّوْنُ عَدَدًا مِنْهَا بِالْأَزْرَقِ وَالْبَاقِي بِالْبُنْيَاءِ

وَأَكْتُبُ الْعَمَلِيَّةَ . = . + .

أَتَّصِرُ بَعْضَ الْإِمْكَانِيَّاتِ وَأَكْتُبُ الْعَمَلِيَّاتِ الْمُوَافِقَةَ.

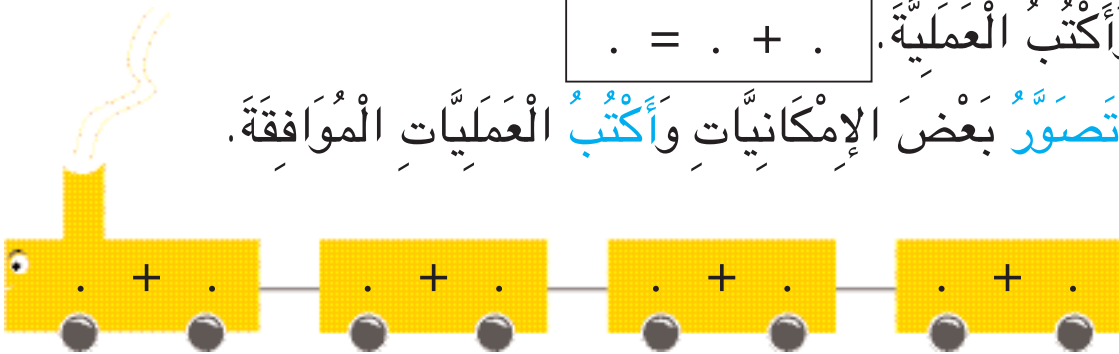



أَتَدْرِبُ : شَرْتُ أُمِّي أَيْضًا 15 صَحْفَةً ذَاتِ لَوْنَيْنِ أُصَوِّرُ هَذِهِ الصِّحَافَ :

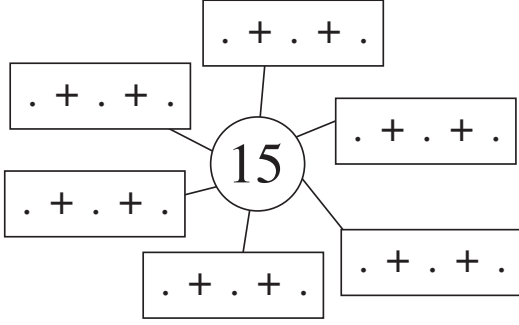

1

أَجْزَى الْمَجْمُوعَةِ  
وَأْتَمُّ الْكِتَابَاتِ الْجَمْعِيَّةِ :

قَالَتْ الأُمُّ لِفَدْوَى : « الآنَ ! اذْهَبِي إِلَى غُرْفَتِكِ وَأَتَمِّي عَمَلَكِ »  
فَتَوَجَّهَتْ نَحْوَ الطَّائِلَةِ وَشَرَعَتْ فِي العَمَلِ . أَتَمُّ

2

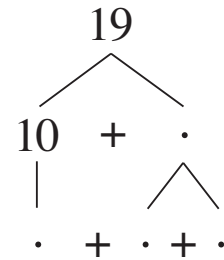
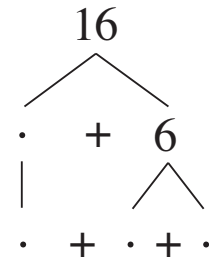
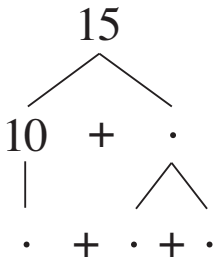

أُعَمِّرُ فَرَاعَاتِ الْجَدَائِلِ حَسَبَ الْمَطْلُوبِ

3

هَذِهِ أَعْدَادُ .....

14	12	10	8	6	4	2	0
.	.	.	.	.	.	.	.

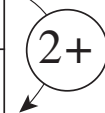

هَذِهِ أَعْدَادُ .....

15	13	11	9	7	5	3	1
.	.	.	.	.	.	.	.



4

أْتِم :

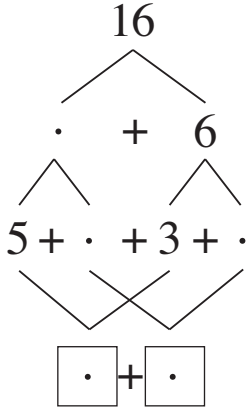

14 هُوَ نِصْفُ 14

.....

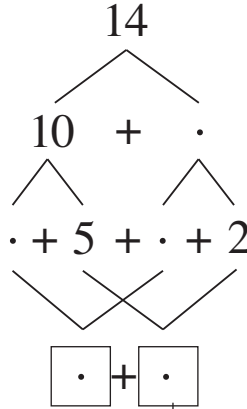

14 هُوَ نِصْفُ 14

14 هُوَ ضِعْفُ

.....

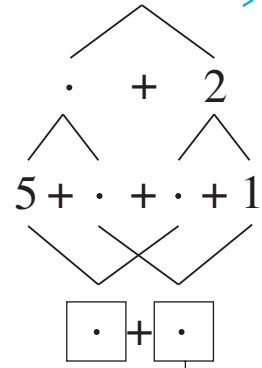

..... : أَقْرَأ :

.....

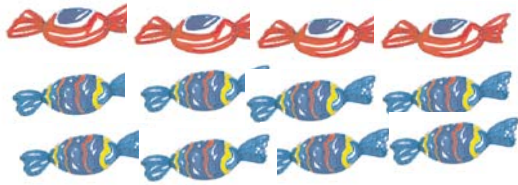

أَوْظَّفُ



قَالَتْ لِي أُمِّي : لَقَدْ شَرَيْتُ لَكَ حَلْوَى

أَكْتُبُ عَدَدَ قِطَعِ الْحَلْوَى : .....

أَخَذْتُ فَدْوَى قِطْعًا وَأَعْطْتُ أُخْتَهَا

قِطْعًا وَأَبَقْتُ لِأَخِيهَا قِطْعًا.

أَكْتُبُ بَعْضَ الْإِمْكَانِيَّاتِ

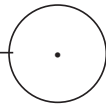
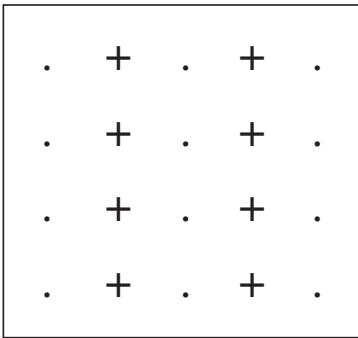

عَدَدَ قِطَعِ الْحَلْوَى مِنْ هَذَا النَّوعِ هُوَ ضِعْفُ عَدَدِ قِطَعِ الْحَلْوَى مِنْ هَذَا

# أَسْئَلِي

الْوَنُّ الْمَنَاطِقَ حَسَبَ التَّعْلِيمَاتِ التَّالِيَةِ :

- \* الْمُنْطَقَةُ الَّتِي بِهَا مَجْمُوعٌ يُسَاوِي 18 تَلَوَّنُ بِالْوَنِ الْأَخْضَرِ
- \* الْمُنْطَقَةُ الَّتِي بِهَا مَجْمُوعٌ يُسَاوِي 15 تَلَوَّنُ بِالْوَنِ الْأَحْمَرِ
- \* الْمُنْطَقَةُ الَّتِي بِهَا مَجْمُوعٌ يُسَاوِي 19 تَلَوَّنُ بِالْوَنِ الْأَبْيَضِ
- \* الْمُنْطَقَةُ الَّتِي بِهَا مَجْمُوعٌ يُسَاوِي 13 تَلَوَّنُ بِالْوَنِ الْأَزْرَقِ

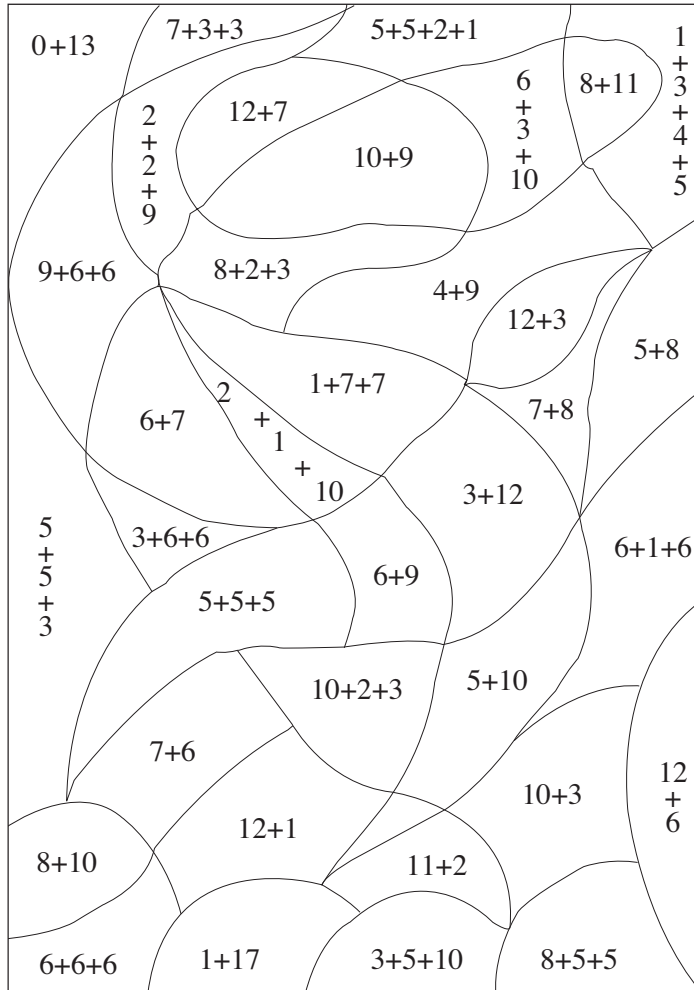

عُمُرُ إِيمَانَ 15 سَنَةً وَعُمُرُ أُخْتِهَا سِنَاءَ 12 سَنَةً وَعُمُرُ أَمِيرَةَ 19 سَنَةً  
أَمَّا مُحَمَّدٌ فَهُوَ أَصْغَرُ مِنْ سِنَاءَ بِسَنَةٍ وَاحِدَةٍ.  
كَمْ عُمُرُ مُحَمَّدٍ ؟

أُقَارِنُ بَيْنَ عُمُرِ إِيمَانَ وَعُمُرِ سِنَاءَ : 15 . 12

أُقَارِنُ بَيْنَ عُمُرِ سِنَاءَ وَعُمُرِ أَمِيرَةَ : 12 . 19

أُقَارِنُ بَيْنَ عُمُرِ أَمِيرَةَ وَعُمُرِ إِيمَانَ : 19 . 15

أَكْتُبُ اسْمَ الْأَصْغَرِ سِنًا : .....

أَكْتُبُ اسْمَ الْأَكْبَرِ سِنًا : .....

أُرَتِّبُ الْأَطْفَالَ مِنْ الْأَصْغَرِ سِنًا إِلَى الْأَكْبَرِ سِنًا.

أُرَبِّطُ بَيْنَ كُلِّ عُنْصُرٍ مِنَ الْمَجْمُوعَةِ الْأُولَى بِعُنْصُرٍ مِنَ الْمَجْمُوعَةِ

الثَّانِيَةِ حَسَبَ الْعِلَاقَةِ "ضِعْفٌ لـ"

8 .

9 .

7 .

6 .

. 18

. 16

. 14

. 12



تَمَكُّ عَزِيزَةً الْقِطْعَ النَّقْدِيَّةَ التَّالِيَةَ :

أَحْسِبُ قِيَمَتَهَا ..... : مِي



وَيَمَلِكُ زِيَادُ الْقِطْعَ النَّقْدِيَّةَ التَّالِيَةَ :

أَحْسِبُ قِيَمَتَهَا ..... : مِي

تَمَكُّ عَزِيزَةً وَزِيَادُ مَعًا : . + . = . مِي

(أ) أُمْتَلِ الْمَبْلَغَ الَّذِي يَمَلِكُهُ زِيَادُ وَعَزِيزَةُ بِأَقْلَّ عَدَدٍ مِنَ الْقِطْعِ النَّقْدِيَّةِ :

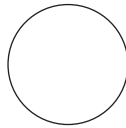
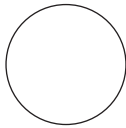
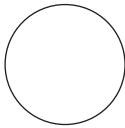
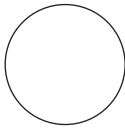

(ب) أُمْتَلِ بِ 4 قِطْعٍ :

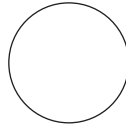
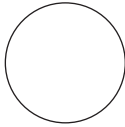
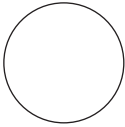
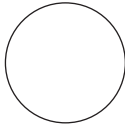
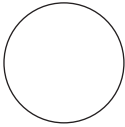

(ج) أُمْتَلِ بِ 5 قِطْعٍ :

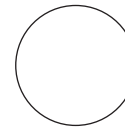
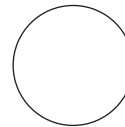
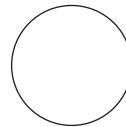
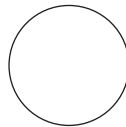
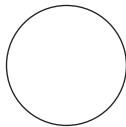
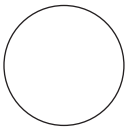

(د) أُمْتَلِ بِ 6 قِطْعٍ :

أَرَادَ الطُّفْلَانِ شِرَاءَ قِطْعَةٍ حَلْوَى فَقَالَ لَهُمَا التَّاجِرُ : "يَنْقُصُكَمَا 2 مِي."

أَحْسِبُ ثَمَنَ قِطْعَةِ الْحَلْوَى

# أَتَسَلَّى

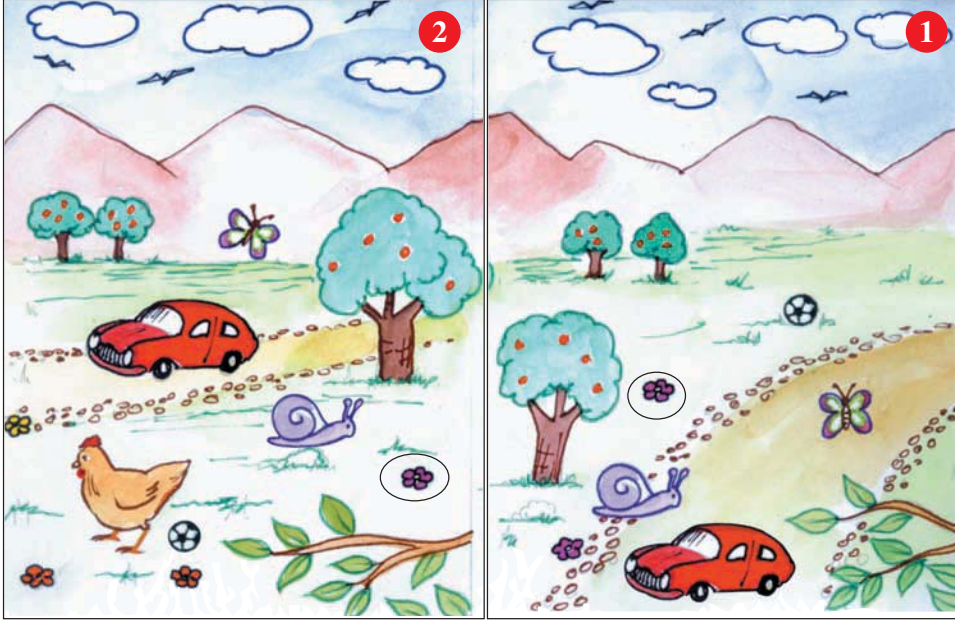

1 **أَتَأَمَّلُ** جِدًّا الْمَشْهَدَيْنِ وَأُحِيطُ بِخَطِّ مَغْلَقِ الصُّورِ الْمُتَشَابِهَةِ .  
**أَقْتَدِي** بِالْمِثَالِ : الْوَرْدَةُ الْمُحَاطَةُ بِالْخَطِّ الْمَغْلَقِ .

2 **أَلَوِّنُ** الصُّورَةَ الَّتِي تُشْبِهُ الرَّسْمَ فِي الْإِطَارِ الْأَوَّلِ

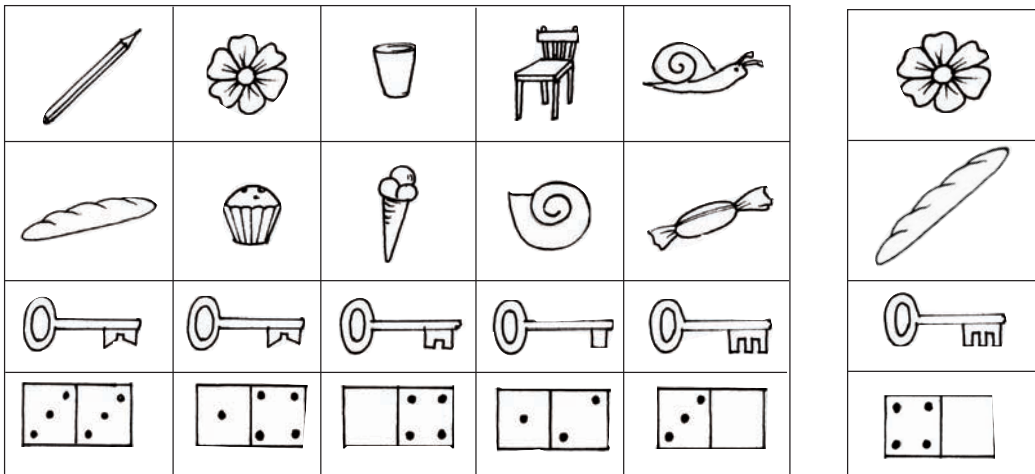

أَبْحَثُ



تَحْتَفِلُ الْعَائِلَةُ بِنَجَاحِ سَامِي عِلَامَاتِ الزِينَةِ فِي كُلِّ مَكَانٍ حَتَّى  
فِي الْحَدِيقَةِ.

كَمْ عَدَدُ النَّفَاحَاتِ ؟

كَمْ عَدَدُ الْمُتَلَثَّاتِ ؟

أَجْمَعُ عَشْرَةَ عَشْرَةَ ثُمَّ أَكْتُبُ الْعَدَدَ فِي جَدُولِ الْمَنَازِلِ.

أَقُومُ بِنَفْسِ الْعَمَلِ لِأَعْرِفَ عَدَدَ النُّجُومِ

ثُمَّ عَدَدَ النَّفَاحَاتِ وَأَخِيرًا عَدَدَ الْأَعْلَامِ.

عَشْرَاتُ	أَحَادُ
.	.

أَتَدْرَبُ : تُرِيدُ وَحِيدَةً أَنْ تَلْبَسَ هَذَا الْعَقْدَ. أَعِدُّ حَبَاتِهِ وَأَكْتُبِ الْعَدَدَ  
بِالْجَدْوَلِ. أَرَسِّمُ حَبَاتِ عَقْدِ مَرِيَمَ : عَدْدُهَا 40.



1



عَشْرَاتٌ	أَحَادٌ
.	.



أَكْتُبُ فِي الْخَانَةِ الْفَارِغَةِ الْعَدَدَ بِالْأَرْقَامِ أَوْ بِالْحُرُوفِ.

2

الْعَدَدُ بِالْحُرُوفِ	الْعَدَدُ بِالْأَرْقَامِ
	70
عَشْرُونَ	
خَمْسُونَ	
	60
	80
ثَلَاثُونَ	
تِسْعُونَ	



49

أَقْرَأُ الْعُقُودَ إِلَى 90 : وَأَكْتُبُهَا

أَعِدُّ الْعُقُودَ  
صَعُودًا نَزُولًا

3 أَرِبُّ بِسَهْمٍ بَيْنَ الْعِقْدِ وَالِاسْمِ الْمُنَاسِبِ :

أَرْبَعُونَ

ثَمَانُونَ

تِسْعُونَ

سِتُونَ

سَبْعُونَ

50

80

70

40

60

90

أَوْظَّفُ



بَقِيَ لِيُوسُفَ بَعْدَ شِرَاءِ النَّفَاحَاتِ 90 مِي.

أَحِيطُ بِخَطِّ مَغْلَقِ الْمَبْلَغِ الَّذِي بَقِيَ لِيُوسُفَ وَأَكْتُبُ قِيمَتَهُ فِي لَافِتَةٍ.

أَزِيدُ لِكُلِّ مَبْلَغٍ مِنَ الْمَبَالِغِ الْأُخْرَى قِطْعًا نَقْدِيَّةً لِيُصْبِحَ مُسَاوِيًا : لـ 90 مِي.





رَغِبَ رَامِيٌّ أَنْ يَحْسِبَ الْعَدَدَ الْجُمْلِيَّ لِلْمُشَارِكِينَ فِي الْإِسْتِعْرَاضِ مَعَ  
الْمُتَفَرِّجِينَ ثُمَّ أَنْ يَفْكَكَ النَّتِيجَةَ إِلَى عُقُودٍ

أُسَاعِدُ رَامِيَّ

عَدَدُ الْعُقُودِ .....

الْعَدَدُ الْجُمْلِيُّ لِلْأَشْخَاصِ .....

أَتَدْرَبُ

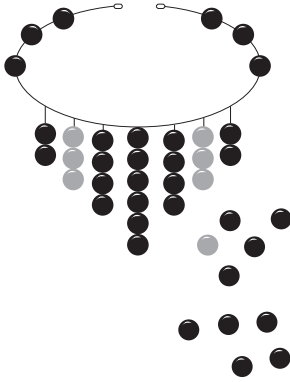

1

هَلْ تَكْفِي الْخِرْزُ لِإِعَادَةِ نَظْمِ الْعِقْدِ

أَلَوْنُ الْإِجَابَةِ السَّحِيحَةِ. نَعَمْ  لَا 

أَكْمِلْ تَصْوِيرَ الْخِرْزَاتِ النَّاقِصَةِ



يَمْلِكُ رَامِي مَبْلَغَ 70 مِي مُمْتَلًا بِالْقِطْعِ النَّقْدِيَّةِ التَّالِيَةِ :

2

أَرَادَ رَامِي تَفْكِكَ الْمَبْلَغِ الَّذِي يَمْلِكُهُ بِطَرِيقَتَيْنِ مُخْتَلِفَتَيْنِ

أُسَاعِدُهُ عَلَى ذَلِكَ :

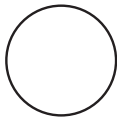
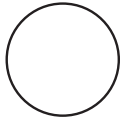
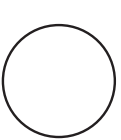
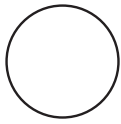

70 مِي

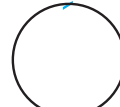
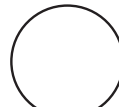
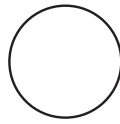

70 مِي

3 اسْتَعَانَ رَامِي بِصَدِيقِهِ سَامِي لِحَلِّ الْمَشْكِلِ. أَكْمِلْ تَعْمِيرَ الْجَدْوَلِ :

$$20 = 10 + 10$$



ضعفه	نصفه	العدد
		10
40		
	20	

4

يَمْلِكُ كُلُّ فَلَاحٍ 90 حَيَوَانًا أَعْمَرُ فَرَاحَاتِ الْجَدُولِ بِالْعُقُودِ النَّاقِصَةِ.

بَقَرَةٌ	خَرُوفًا	نَعْجَةً	
60	.	20	عَلِيٌّ
30	.	.	عَمْرٌ
.	40	.	مُحَمَّدٌ

أَوْظَّفُ



1

يَمْلِكُ رَامِي 90 مِي وَتَمْلِكُ سَلْمَى 80 مِي  
(أ) أَمْتَلُّ كُلَّ مَبْلَغٍ بِثَلَاثِ قِطَعٍ نَقْدِيَّةٍ.

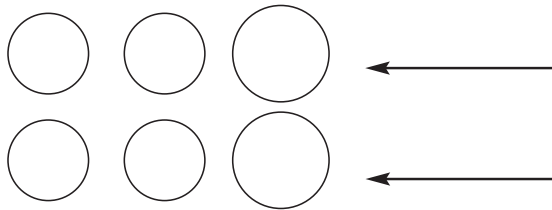

90 مِي

80 مِي

(ب) اَكْتُبُ الْقِيَمَةَ الْمَالِيَّةَ لِأَصْغَرِ الْقِطَعِ النَّقْدِيَّةِ الَّتِي مَثَلَتْهَا

2

اَمْتَطَى 30 رَجُلًا وَ 40 امْرَأَةً وَ 20 طِفْلًا "الْمِثْرُو الْخَفِيفَ"

أَطْرَحُ سُؤَالَ

أُجِيبُ عَنْهُ

# أَتَسَلَّى

عَلِيٌّ مَاهِرٌ فِي الْقِرَاءَةِ وَفِي الْحِسَابِ أَيْضًا :

40	60	90
30	80	50
70	10	20

ر	م	أ
س	ح	د
ب	ي	ت

كُلُّ حَرْفٍ فِي الْجَدْوَلِ الْأَوَّلِ يُقَابِلُهُ عَقْدٌ فِي الْجَدْوَلِ الثَّانِيِ .  
أَرْتَبُ الْأَعْدَادَ مِنَ الْكَبِيرِ إِلَى الصَّغِيرِ لِأَحْصُلَ عَلَى جُمْلَةٍ مُفِيدَةٍ  
أَكْتُبُهَا

.....

أَبْحَثُ



بَعْدَ الزَّوَالِ

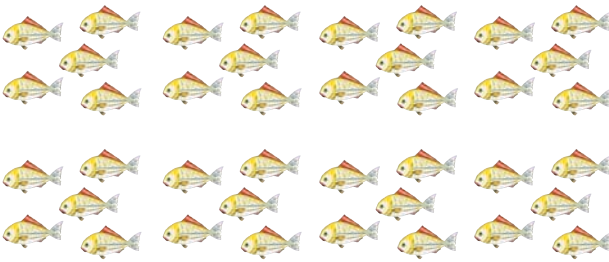

سُفِيَانُ

صَادَ الْأَبُ سَمَكَاتٍ فِي الصَّبَاحِ وَسَمَكَاتٍ أُخْرَى بَعْدَ الزَّوَالِ.

عَشْرَاتٌ	أَحَادٌ	
.	.	فِي الصَّبَاحِ
.	.	بَعْدَ الزَّوَالِ

اَكْتُبُ الْعَدَدَيْنِ فِي الْجَدْوَلِ.

أَقَارِنُ الْعُقْدَيْنِ بِاسْتِعْمَالِ الْعَلَامَةِ الْمُنَاسِبَةِ : &lt; = &gt; 40 . 20

أَسْتَعِينُ



. 0 &lt; 80 &lt; . 0

. &gt; 40 &gt; .

اَكْتُبُ فِي الْفَرَاغِ الْعِقْدَ الْمُنَاسِبَ :

مِائَةٌ وَ أَرْبَعَةٌ وَثَلَاثُونَ

أَتَدْرِبُ



1

أَضِعْ مَكَانَ النُّقْطَةِ إِحْدَى عَلامَاتِ المُقَارَنَةِ :

$40 + 30 . 80$

$10 . 90$

$80 . 70$

$30 + 30 . 60$

$50 . 50$

$40 . 30$

2

أَعْطَى الأبُ النُّقُودَ الباقِيَّةَ لولَدِهِ : **اَكْتُبْ** قِيَمَةَ كُلِّ مَجْمُوعَةٍ مِنَ القِطَعِ  
النَّقْدِيَّةِ فِي الفِراغِ ثُمَّ أَضِعْ عَلامَةَ المُقَارَنَةِ بَيْنَ العَدَدَيْنِ :



..... . .....

3

أَرَادَ سُفْيَانُ كِتَابَةَ جَمِيعِ العُقُودِ مِنْ 10 إِلَى 90 مُرتَبَةً مِنَ الأصْغَرِ  
إِلَى الأكبرِ ثُمَّ مِنَ الأكبرِ إِلَى الأصْغَرِ :

90	.	.	.	.	40	.	.	10
----	---	---	---	---	----	---	---	----

.	.	.	.	50	.	.	.	90
---	---	---	---	----	---	---	---	----

العقد الذي يلي	العدد	العقد الذي يسبق
.	26	.
.	13	.
.	34	.
.	46	.
.	52	.
.	81	.

4 **اَكْتُبِ الْعُقْدَ الَّذِي**  
يَسْبِقُ مُبَاشَرَةً أَوْ  
يَلِي مُبَاشَرَةً عَدَدًا  
مُحَدَّدًا.

أَوْظَّفُ



طَلَبْتُ سَمِيَّةً مِنْ أَخِيهَا أَنْ يُعَمِّرَ مَعَهَا الْجَدُولَ.  
(أ) **أَسَاعِدُهُ:**

50	40	30	10	20	+
.	.	.	.	.	10
.	.	.	.	.	40

(ب) **أَحِيطُ بِخَطِّ مُغْلَقٍ أَكْبَرَ عَقْدٍ وَأَضَعُ فِي مَثَلْتِ أَصْغَرَ عَقْدٍ فِي**  
الْخَانَاتِ الَّتِي سَاعَمَرُهَا.



أَبْحَثُ



كَلَّفَ الْمُعَلِّمُ الْأَطْفَالَ بِجَمْعِ أَعْوَادِ ثِقَابٍ مُسْتَعْمَلَةٍ لِاسْتِغْلَالِهَا فِي الْعَدِّ.



سَلْمَى

لَا ! غَيْرُ صَاحِبِ  
أَنَا أَعْوَادِي أَكْثَرُ

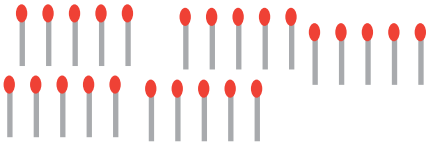

سَلْمَى

عَشْرَاتُ	أَحَادُ
.	.



مُحَمَّدٌ

أَنَا جَمَعْتُ أَعْوَادَ  
ثِقَابٍ أَكْثَرَ مِنْكَ

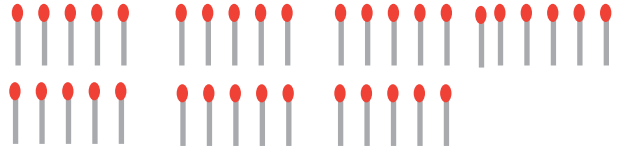

مُحَمَّدٌ

عَشْرَاتُ	أَحَادُ
.	.

أَتَمُّ الْجَدُولَيْنِ لِاتَّعَرَّفَ  
عَدَدَ أَعْوَادِ كُلِّ وَاحِدٍ.

أَتَدْرِبُ

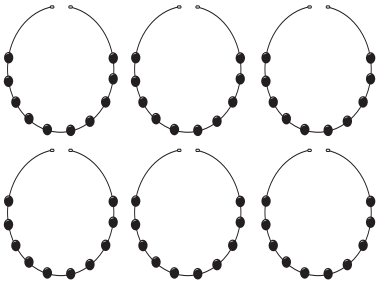

1 أَكْتُبُ الْأَعْدَادَ الْمُمَثَّلَةَ بِالْجَدْوَلِ ثُمَّ بِاللَّافِتَةِ.

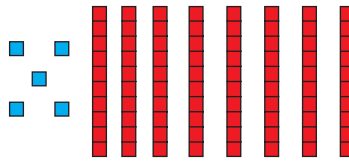

عَشْرَاتُ	أَحَادُ
.	.

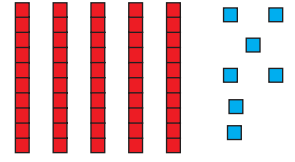

عَشْرَاتُ	أَحَادُ
.	.

52

أَكُونُ الأَعْدَادَ ذاتِ رَقْمَيْنِ وَأَكْتُبُهَا

أَجْمَعُ عَقْدَيْنِ

2 أَكُونُ مَجْمُوعَةً كَمَّهَا مَكْتُوبٌ بِالْجَدْوَلِ.

عَشْرَاتُ	أَحَادُ
3	7

عَشْرَاتُ	أَحَادُ
4	2

3 أُلَوِّنُ بِالْأَحْمَرِ الكِتَابَةَ الَّتِي تُمَثِّلُ 97 وَبِالأَصْفَرِ الكِتَابَةَ الَّتِي تُمَثِّلُ 79 وَبِالأَزْرَقِ الكِتَابَةَ الَّتِي تُمَثِّلُ 65 وَالكِتَابَةَ الَّتِي تُمَثِّلُ 56.

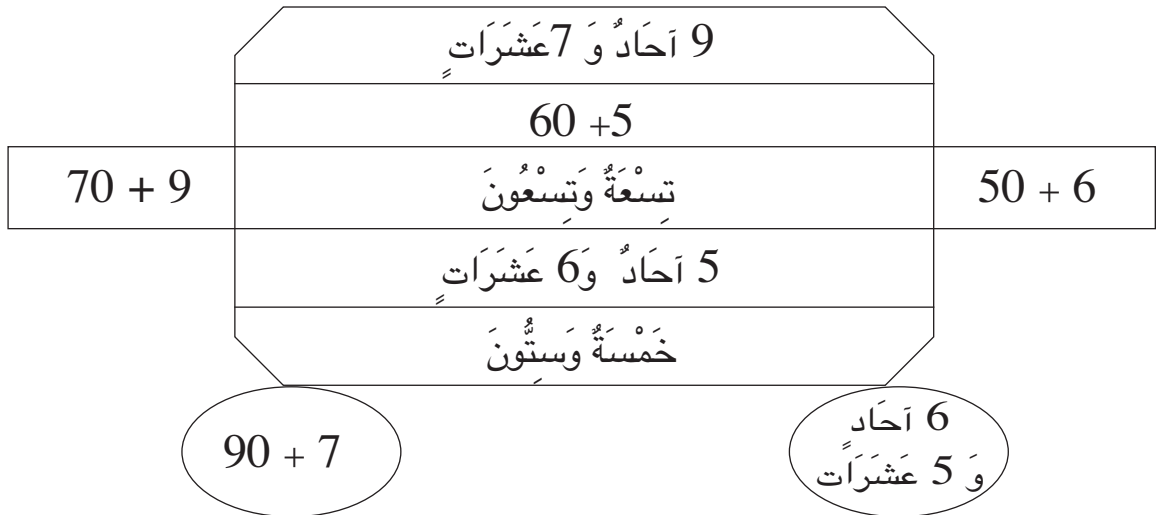

4 مَنْ أَنَا؟ أَقْرَأُ مَا يُوْجَدُ دَاخِلَ الْخَطِّ الْمَغْلَقِ وَأَكْتُبُ الْعِدَدَ مَكَانَ النَّقَاطِ.

أَنَا عِدَدٌ أَتَكُونُ مِنْ 4  
عَشْرَاتٍ وَ 9 أَحَادٍ

أَنَا عِدَدٌ مَوْجُودٌ  
بَيْنَ 53 وَ 55

أَنَا عِدَدٌ مَوْجُودٌ  
مُبَاشِرَةً بَعْدَ 79

أَنَا عِدَدٌ مَوْجُودٌ  
مُبَاشِرَةً قَبْلَ 30

أَوْظَّفُ: يَسْكُنُ رَامِي وَسَعَادُ الْعِمَارَةَ الْأُولَى وَتَسْكُنُ سَلْمَى الْعِمَارَةَ الثَّانِيَةَ.

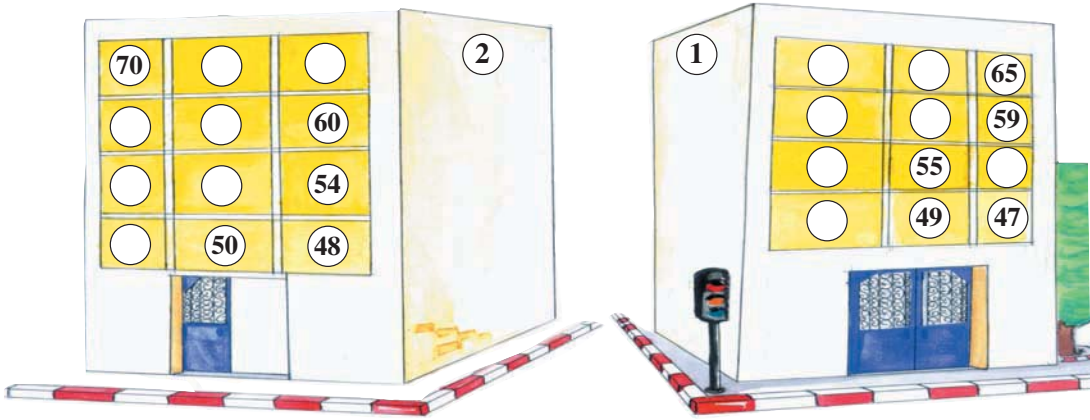

أَتَأَمَّلُ الْأَعْدَادَ الْمَكْتُوبَةَ ثُمَّ أَكْتُبُ الْأَعْدَادَ النَّاقِصَةَ.

عِدَدُ شُقَّةِ رَامِي وَسَعَادَ يَتَكُونُ مِنْ رَقْمَيْنِ مُتَسَاوِيَيْنِ: .....

فَالشُّقَّةُ تُوْجَدُ فَوْقَ الشُّقَّةِ عِدَدٌ: ..... وَتَحْتَ الشُّقَّةِ عِدَدٌ: .....

عِدَدُ الشُّقَّةِ الَّتِي تَسْكُنُ فِيهَا سَلْمَى رَقْمٌ أَحَادِهِ صِفْرٌ وَهِيَ فِي الطَّابِقِ الرَّابِعِ: .....

1 أَلْوَنُ أَكْبَرَ الْعَدَدَيْنِ :

1

2

أَكْتُبُ كُلَّ الْأَعْدَادِ  
الَّتِي رَقْمَ عَشْرَاتِهَا  
.....7

3

فِي أَيِّ عَدَدٍ تَفَكَّرُ  
سَلِّمِي ؟ .....

4

أَكْتُبُ عَدَدَ قِطْعِ  
الْحَلْوَى الَّتِي  
أَصْبَحْتُ عِنْدَ  
رِيمِ .....



أَلْوَنُ



أَمِيزُ الْمُعْطِيَاتِ وَثِيْقَةَ الصَّلَةِ بِالْوَضْعِيَّةِ

فِي مَدْرَسَتِنَا قِسْمَانِ لِلسَّنَةِ الْأُولَى رَسَمْنَا الْجَدْوَلَ التَّالِيَّ.

عَدَدُ الْبَنَاتِ	عَدَدُ الْأَوْلَادِ	
12	13	السَّنَةُ الْأُولَى " فَرَأَشَات " "
11	12	السَّنَةُ الْأُولَى " طِيُور " "

أ - أَضَعُ فِي إِطَارِ كُلِّ سُؤَالٍ يَتَوَافَقُ مَعَ الْمُشْكَلِ

- مَا هُوَ عَدَدُ تَلَامِيذِ السَّنَةِ الْأُولَى بِالْمَدْرَسَةِ ؟

- مَا هُوَ عَدَدُ الذُّكُورِ فِي الْقِسْمَيْنِ ؟

- مَا هُوَ عَدَدُ تَلَامِيذِ السَّنَةِ الْأُولَى فَرَأَشَات ؟

ب - أَطْرَحُ سُؤَالًا وَأُجِيبُ عَنْهُ.

السُّؤَالُ : .....

الإِجَابَةُ : .....

الْعَمَلِيَّةُ :



أَبْحَثْ



الْأَطْفَالُ يَلْعَبُونَ يَوْمَ الْعُطْلَةِ :

لِخَوْلَةَ قُرْصَانَ أَحْمَرَانِ  
لِسَعَادَ قُرْصَانَ أَخْضَرَانِ  
لِمُحَمَّدَ قُرْصَانَ أَصْفَرَانِ  
لِحَمْزَةَ قُرْصَانَ أَزْرَقَانَ

رَمَى الْأَطْفَالُ أَقْرَاصَهُمْ عَلَى اللَّوْحَةِ

	● 31	● 26		● 24	● 12
18		22	13		● 23
	11	● 14		● 33	53
10	25		16	22	● 42

أَحْسِبْ مَجْمُوعَ نِقَاطِ كُلِّ وَاحِدٍ :

● حمزة	● محمد	● سعاد	● خولة

أَسْتَعِينُ



	عَشْرَاتُ	أَحَادُ		
+	3	7		
	1	.		
	.	5		

أَسْتَعِينُ بِالْعُصَيَاتِ وَالْمُرَبَّعَاتِ وَأُكْمِلُ الْجَدُولَ.

أَتَدْرَبُ: أَفَكِّكُ الْأَعْدَادَ وَأَنْجِزُ الْعَمَلِيَّةَ عَمُودِيًّا ثُمَّ أَنْتِ الْكِتَابَتَيْنِ.



	عَشْرَاتُ	أَحَادُ
	6	8
+	2	1
	.	.

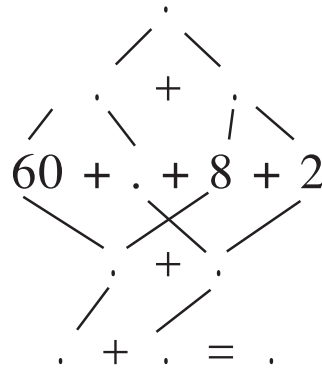

	عَشْرَاتُ	أَحَادُ
	.	.
+	.	.
	.	.

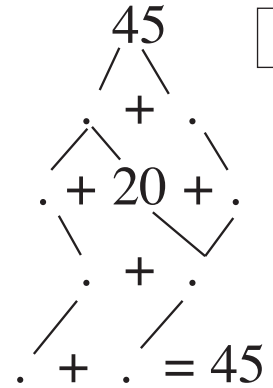

1

رَمَى مُحَمَّدٌ قُرْصِيَهُ فَوْقَهَا فِي الْخَانَتَيْنِ: 13 وَ 25 أَرَادَ بَقِيَّةَ الْأَطْفَالِ أَنْ يَعْرِفُوا الْمَجْمُوعَ فَوَضَعُوا الْعَمَلِيَّاتِ كَمَا يَلِي:

2

$$\begin{array}{r} 13 \\ + 25 \\ \hline \end{array}$$

$$\begin{array}{r} 13 \\ + 25 \\ \hline \end{array}$$

$$\begin{array}{r} 13 \\ + 25 \\ \hline \end{array}$$



3 أُجْرِي الْعَمَلِيَّاتِ التَّالِيَةَ :

$$\begin{array}{r} 20 \\ + 16 \\ + 2 \\ \hline \end{array} \quad \begin{array}{r} 12 \\ + 4 \\ + 51 \\ \hline \end{array} \quad \begin{array}{r} 5 \\ + 31 \\ + 32 \\ \hline \end{array} \quad \begin{array}{r} 22 \\ + 21 \\ + 23 \\ \hline \end{array}$$

4 يَبْحَثُ مِيمي عَنْ أَقْصَرَ مَسْلَكٍ لِلْوُصُولِ إِلَى السَّمَكَةِ. **أُسَاعِدُهُ** عَلَى الْمَسْلَكِ عَمُودِيٍّ لِعَمَلِيَّتِي الْجَمْعِ ثُمَّ أَجْرِيهِمَا.

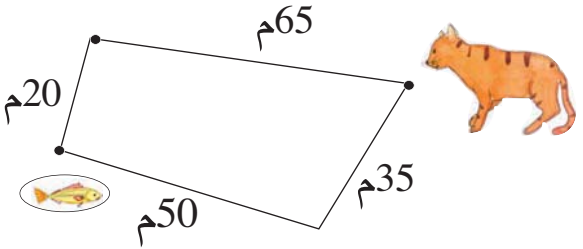
$$\begin{array}{r} + \quad \cdot \quad \cdot \\ \hline \cdot \quad \cdot \end{array} \quad \begin{array}{r} + \quad \cdot \quad \cdot \\ \hline \cdot \quad \cdot \end{array}$$

أَوْظَّفُ : وَجَدَ سَامِي فِي مَجَلَّةٍ لِلأَطْفَالِ الشَّبَكَةَ  
التَّالِيَةَ فِي جَمْعِ الأَعْدَادِ.أ) **أَحْسِبُ** مَعَهُ فِي الشَّبَكَةِ مَجْمُوعَ كُلِّ عَدَدَيْنِ فِي الأِتِّجَاهَيْنِ وَأُجْرِي  
الْعَمَلِيَّاتِ عَمُودِيًّا.

$$\begin{array}{r} + \quad \cdot \quad \cdot \\ \hline \cdot \quad \cdot \end{array} \quad \begin{array}{r} + \quad \cdot \quad \cdot \\ \hline \cdot \quad \cdot \end{array} \quad \begin{array}{r} + \quad \cdot \quad \cdot \\ \hline \cdot \quad \cdot \end{array} \quad \begin{array}{r} + \quad \cdot \quad \cdot \\ \hline \cdot \quad \cdot \end{array}$$

ب) **أُرَتِّبُ** هَذِهِ الأَعْدَادَ مِنَ الأَكْبَرِ إِلَى الأَصْغَرِ.ج) **أَكْتُبُ** العَدَدَ الَّذِي يَحْتَلُّ المُرَبَّعَ الأَوْسَطَ.

مِائَةٌ وَ أَرْبَعَةٌ وَأَرْبَعُونَ



أفك الأعداد من 0 إلى 99 وأركبها  
أرتب الأعداد من 0 إلى 99 وأقارنهما

مجموع عددين أحدهما  
عقد والآخر نون رقمين

أبحثُ



2 أمثل العدد المكتوب

أكتب في اللافتة العدد المناسب لكل

46

33



تمثيل

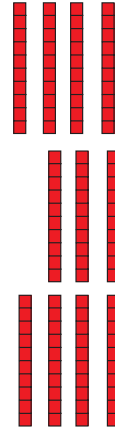
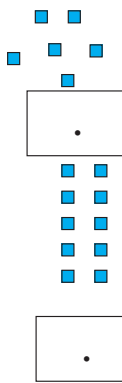

أتدرب :



1 أضع العلامة (X) في الخانة المناسبة.

					تِسْعَةٌ وَسَبْعُونَ
					سَبْعَةٌ وَتِسْعُونَ
					ثَمَانِيَةٌ وَسِتُّونَ
					ثَمَانِيَةٌ وَتِسْعُونَ
					خَمْسُونَ

56

أفك الأعداد من 0 إلى 99 وأركبها  
أرتب الأعداد من 0 إلى 99 وأقارنهما

مجموع عددين أحدهما  
عقد والآخر نون رقمين

2 أربط كل عددين مكتوبين بنفس الأرقام

19 63 46 42 43 34 25 91  
64 24 52 92 29 36



3 أكمل الأعداد الناقصة.

44 33 22

20 + .

12 + .

20 + .

20 + .

12 + .

4 أفك تفكيكاً حراً

$$. + . = 72$$

$$. + . = 27$$

$$. + . = 44$$

56

أَفَكِّ الأَعْدَادَ مِنْ 0 إِلَى 99 وَأَرْكِبْهَا  
أُرْتَبِ الأَعْدَادَ مِنْ 0 إِلَى 99 وَأُقَارِنْهَا

مَجْمُوعُ عَدَدَيْنِ أَحَدُهُمَا  
عَقْدٌ وَالْآخَرُ نَوْ رَقْمَيْنِ

51	33	66	72	64	52	43	36	22	15	+
										22
										13

5 أتمَّ الجدولَ

6 أضعُ العلامَةَ المُناسِبَةَ: ( = ، &lt; ، &gt; ) مَكَانَ النُّقْطَةِ :

64 . 66      51 . 51      61 . 61      34 . 43  
41 . 51      28 . 38      18 . 28      85 . 58

7 أضعُ العلامَةَ المُناسِبَةَ: ( = ، &lt; ، &gt; ) مَكَانَ النُّقْطَةِ :

30 + 30 . 40 + 20      12 + 42 . 20 + 34  
22 + 7 . 20 + 7      80 + 6 . 5 + 80

8 أجدُ عددًا محصُورًا بينَ عددينِ      أحصِرُ عددًا بينَ عددينِ

... &lt; 33 &lt; ...

26 &gt; . &gt; 12 + 10

... &lt; 13 + 12 &lt; ...

32 &gt; . &gt; 26

9 أرادتُ سُميَّةُ أَنْ تَكْتُبَ أَعْدَادًا ذاتَ رَقْمَيْنِ بِاسْتِعْمَالِ الأَرْقَامِ الَّتِي بِاللَّفَاتِ :

4

3

6

أَسَاعِدُ سُميَّةَ عَلَى كِتَابَةِ أَعْدَادٍ بِهِذِهِ الأَرْقَامِ

..... أَكْتُبُ أَعْدَادًا

..... أُرْتَبِ الأَعْدَادَ



147

مائةٌ وَ سَبْعَةٌ وَأَرْبَعُونَ

56

أفكِّ الأعداد من 0 إلى 99 وأرَكِّبها  
أرتب الأعداد من 0 إلى 99 وأقارنهما

مجموع عددين أحدهما  
عقد والآخر نون رقمين

أوظف



30			
33			
63	.		
73	.		
83	.	.	34
93	.	.	55

20			
22			
62	.		
72	.		23
.	28		24
.	29		25

10			
11			
61	16	21	12
71	17	31	13
81	18	41	14
91	19	51	15

40			
44			
.	.		
.	47		
.	.		
94	.	.	.

الأحظ الترتيب ثم أتم الجداول:



- (أ) أكتب الأعداد المتتالية في الخانات الملونة بالأصفر  
(ب) أكتب مقلوب كل عدد في الخانات الحمراء  
(ج) لا يكتب شيء في الخانات المشطوبة

يُمكن للفراشة أن تصل إلى الزهرة بالمرور من التربيعات التي بها  
مجموع محصور بين 21 و50

10 + 11	20 + 2	60 + 4	13 + 2	40 + 50	26 + 32	56 + 43
4 + 5	15 + 12	30 + 5	32 + 6	39 + 1	48 + 1	30 + 20
25 + 33	50 + 6	6 + 12	23 + 70	43 + 2	40 + 8	61 + 25



أ) اَكْتُبْ فِي الْفَرَاغِ قِيَمَةَ الْقَطْعِ النَّقْدِيَّةِ.

قَطْعُ رِيَمَ	قَطْعُ سَامِي
	
.....	.....

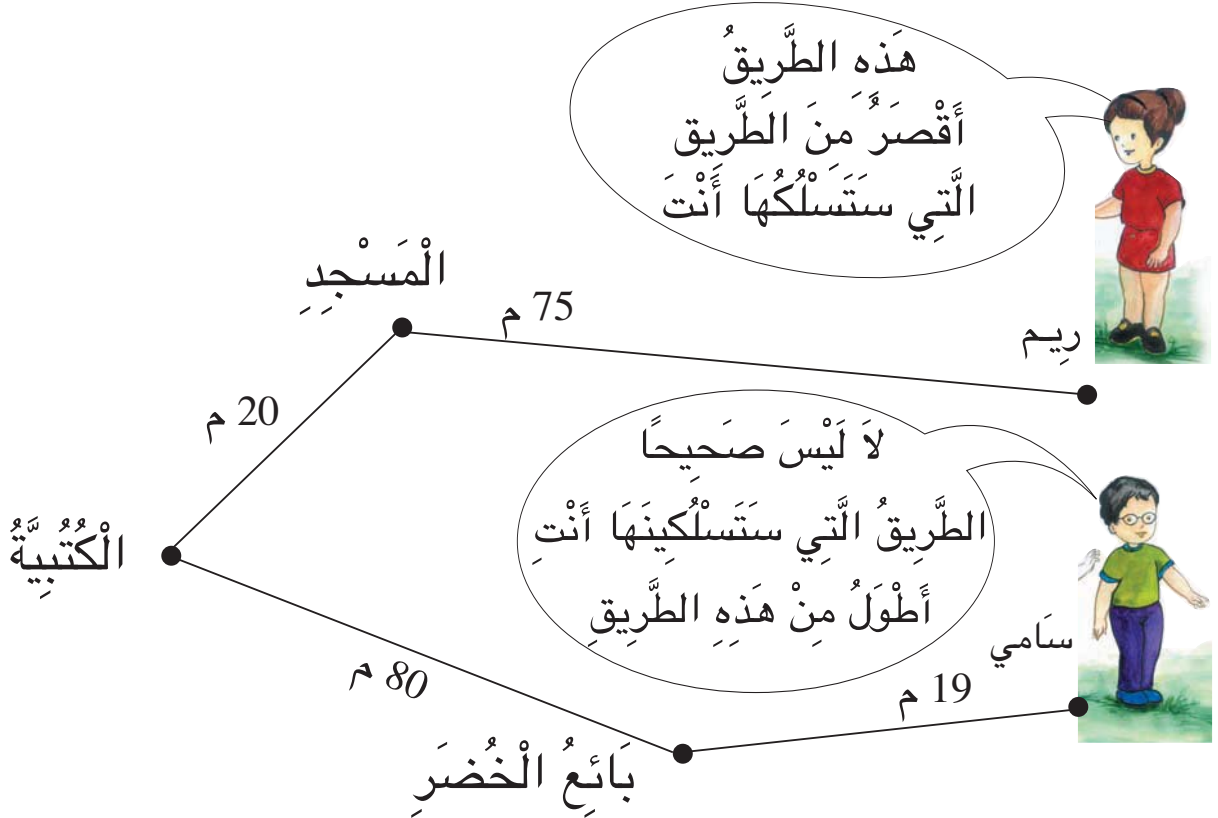

تُرَى أَيُّ الطَّرِيقَيْنِ أَطْوَلُ .

(ب) أُجْرِي الْعَمَلِيَّاتِ عَمُودِيًّا لِأَتَعَرَّفَ أَطْوَلَ الطَّرِيقَيْنِ

+	:	:		+	:	:
	:	:			:	:
_____				_____		
	.	.			.	.

(ج) أَعْمُرُ الْفَرَاغَ بِ" أَطْوَلَ " أَوْ " أَقْصَرَ "

- الطَّرِيقَ الَّتِي سَلَكَتُهَا رَيْمٌ ..... مِنْ الطَّرِيقِ  
الَّتِي سَلَكَهَا سَامِي لَأَنَّ ..... < .....

- الطَّرِيقَ الَّتِي سَلَكَهَا سَامِي ..... مِنْ الطَّرِيقِ  
الَّتِي سَلَكَتُهَا رَيْمٌ لَأَنَّ ..... < .....

أَنْتِجُ وَضَعِيَّةً أَنْطِلَاقًا مِنْ وَضَعِيَّةٍ مَرَسُومَةٍ

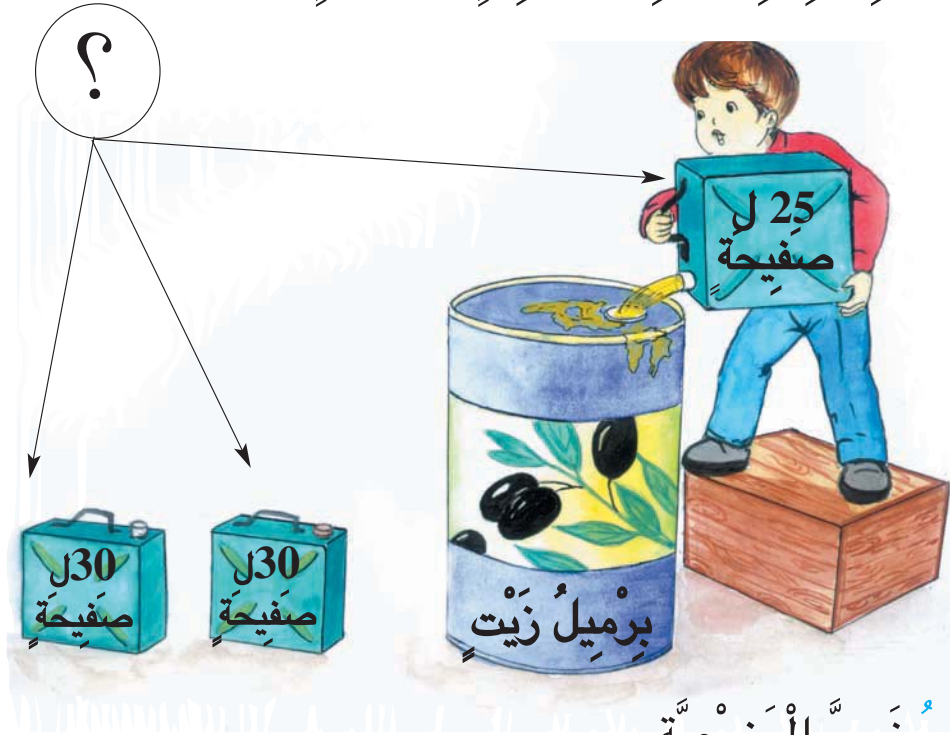

(أ) أَكْتُبُ نَصَّ الْوَضَعِيَّةِ

.....

.....

.....

(ب) أَبْحَثُ عَنْ حَلِّهَا

.....

.....

.....





أَتَسَلَّى

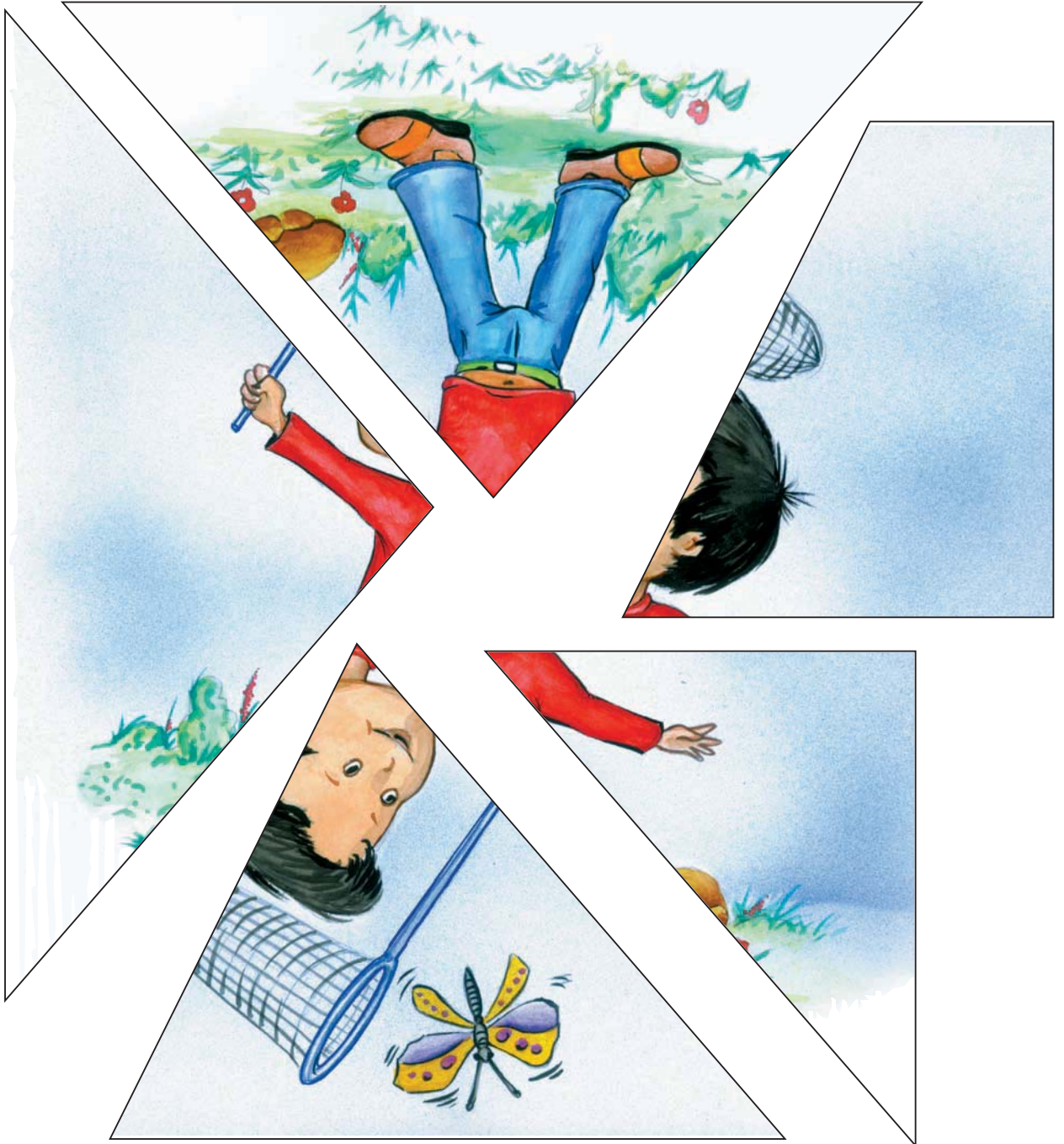

أَقْصُ وَأَرْكَبُ



أَتَصَوِّرُ الْعَمَلِيَّةَ الْمُنَاسِبَةَ انْطِلاقًا مِنْ وَضْعِيَّةٍ لَفْظِيَّةٍ

1 أَلْصَقْتُ سَلْوَى بِالْجِهَةِ الْيُمْنَى مِنَ الْمَلَفِّ 13 صُورَةً لِحَيَوَانَاتٍ أَهْلِيَّةٍ  
وَبِالْجِهَةِ الْيُسْرَى 15 صُورَةً لِحَيَوَانَاتٍ تَعِيشُ فِي الْغَابَةِ.  
التَّعْلِيمَةُ : مَا هُوَ عَدَدُ الصُّورِ الَّتِي أَلْصَقْتُهَا سَلْوَى فِي الْمَلَفِّ ؟

- ..... مَا هُوَ عَدَدُ الصُّورِ الَّتِي أَلْصَقْتُهَا سَلْوَى بِالْجِهَةِ الْيُمْنَى ؟
- ..... مَا هُوَ عَدَدُ الصُّورِ الَّتِي أَلْصَقْتُهَا سَلْوَى بِالْجِهَةِ الْيُسْرَى ؟
- ..... مَا هُوَ عَدَدُ الصُّورِ الَّتِي أَلْصَقْتُهَا سَلْوَى فِي الْجُمْلَةِ ؟

2 لِأَحْسِبَ عَدَدَ الصُّورِ الَّتِي أَلْصَقْتُهَا سَلْوَى فِي الْمَلَفِّ .  
أَكْتُبُ مَكَانَ النُّقْطَةِ الْعَلَامَةَ الْمُنَاسِبَةَ : + أَوْ < أَوْ >

13 . 15

1 أَقْدِرُ نَتِيجَةَ الْعَمَلِيَّةِ

صَعِدَ 11 شَخْصًا



مَحَطَّةٌ عِدَدُ 2

صَعِدَ 12 شَخْصًا



مَحَطَّةٌ عِدَدُ 1

يُوجَدُ فِي الْحَافِلَةِ 15  
مُسَافِرًا

مَا هُوَ عِدَدُ الْمُسَافِرِينَ فِي الْجُمْلَةِ ؟  
أَجِيبُ عَنِ السُّؤَالِ وَأُنْجِزُ الْعَمَلِيَّةَ ثُمَّ أَلَوِّنُ بِالْأَحْمَرِ الْإِجَابَةَ الصَّحِيحَةَ  
مِنْ بَيْنِ الْإِجَابَاتِ الْمَكْتُوبَةِ فِي لَافِتَاتٍ.

19 مُسَافِرًا

38 مُسَافِرًا

47 مُسَافِرًا

28 مُسَافِرًا

أُنْتِجُ وَضَعِيَّةً بِالْقِيَاسِ عَلَى وَضَعِيَّةٍ مُقَدِّمَةٍ

30 د

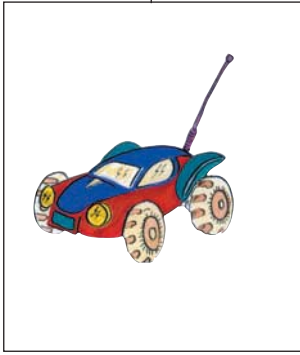

22 د



11 د

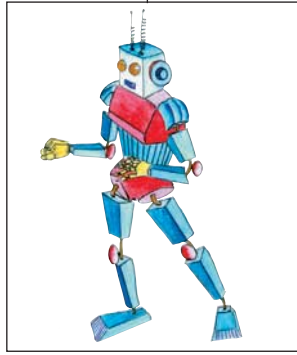

23 د



أَعْمُرُ هَذِهِ الْفَاتُورَةَ حَسَبَ اخْتِيَارِي

	الْجُمْلَةُ	

أَعْمُرُ "الْفَاتُورَةَ"

الْتَّمَنُ بِالْدَيْنَارِ	اللُّعْبُ	
.	رَجُلٌ أَلِيٌّ	1
.	أَلَةٌ حَاسِبَةٌ	1
.	دُمِيَّةٌ	1
.	سَيَّارَةٌ	
.	الْجُمْلَةُ	

# برنامجي في الرياضيات

الفترة 5	الفترة 4	الفترة 3	الفترة 2	الفترة 1
<p>أُتصرّف في الأعداد من 0 إلى 99 تفكيكا وتركيبا ومقارنة وترتيبيا . إجراء عمليّة جمع وفقا للوضع العمودي.</p>	<p>أُتصرّف في الأعداد من 0 إلى 99 كتابة وقراءة وتمثيلا وتفكيكا وتركيبا ومقارنة وترتيبيا .</p>	<p>أُتصرّف في الأعداد من 0 إلى 9 تفكيكا وتركيبا مقارنة وترتيبيا . أعتمد التجميع المتعلم قصد تقدير كم مجموعة وأعبر عنه كتابيا بواسطة جدول المنازل.</p>	<p>أُتصرّف في الأعداد من 0 إلى 9 كتابة وقراءة وتمثيلا .</p>	<p>أكون مجموعة وأعبر عن عناصرها</p>
<p>أُتصرّف في القطع النقيية في نطاق الأعداد المدروسة : 50 20 10 5 2 1</p>	<p>أُتصرّف في القطع النقيية في نطاق الأعداد المدروسة : 50 20 10 5 2 1</p>			<p>أعبر عن موقع شيء بالنسبة إلى شيء آخر في الفضاء</p>
<p>أرسم الخطوط المغلقة والخطوط المفتوحة</p>	<p>أرسم الخطوط المغلقة والخطوط المفتوحة.</p>	<p>أرسم الخطوط المغلقة والخطوط المفتوحة.</p>	<p>أرسم الخطوط المغلقة والخطوط المفتوحة.</p>	



حساب

قياس نظام

هندسة

م	العنوان	مشاركة
142	أنجز عملية جمع عموريا	55
145	أرتب الأعداد من 0 إلى 99 وأرکها	56
149	أوظف مكتسباتي وأقيّمها	57
151	أترّب على حلّ مسألة	58
153	أُتسلى	
155	أترّب على حلّ مسألة	59
156	أترّب على حلّ مسألة	60
157	أترّب على حلّ مسألة	61

م	العنوان	مشاركة
114	أكتب الأعداد من 0 إلى 19 وأقرؤها وأقيّمها	44
117	أقارن الأعداد من 0 إلى 19 وأرتبها	45
120	أفكك الأعداد من 0 إلى 19 وأرکها	46
123	أُتسلى	
124	أوظف مكتسباتي وأقيّمها	47
125	أترّب على حلّ مسألة	48
126	أُتسلى	
127	أقرأ العقود الي 90 وأكتبها	49
130	أفكك العقود وأرکها	50
133	أُتسلى	
134	أقارن العقود إلى 90 وأرتبها	51
137	أكون الأعداد ذات رقمين وأقرؤها وأكتبها	52
140	أوظف مكتسباتي وأقيّمها	53
141	أترّب على حلّ مسألة	54

م	العنوان	مشاركة
73	أعرّف العدد الرتبي	27
74	أستعمل «>» = بين الأعداد من 0 إلى 9	28
78	أُتسلى	
79	أعرّف القم القديّة 1 2 5	29
81	أقوم بعمليات التجميعات المنتظمة	30
84	أجمع عشرة عشرة	31
85	أكون اتحاد مجموعتين منفصلتين وأقيّمه	32
89	أصحب مجموع عددين صحيحين في الحالات التي يكون أصغر من 10	33
92	أوظف مكتسباتي وأقيّمها	34
93	أكتشف العدد 10	35
96	أُتسلى	
97	أقرأ الأعداد من 10 إلى 19 وأكتبها وأصحبها	36
101	أبني جداول جزئية للجمع ذات وادين	37
103	أتم جداول جزئية للجمع تحوي على أكثر من وادين واستشارها	38
105	أكون جدول الجمع انطلاقا من الجوال الجزئية وأستعمله	39
107	أعرّف الخاصية التبادلية للجمع	40
109	أوظف مكتسباتي وأقيّمها	41
110	أترّب على حلّ مسألة	42
111	أُتسلى	
112	أعرّف خاصية الجمع : الخاصية التجميعية	43

م	العنوان	مشاركة
38	أرمز الي المجموعة	14
41	أوظف مكتسباتي وأقيّمها	15
42	أجزئ المجموعة	16
44	أُتسلى	
45	أعرّف المجموعة الفارغة	17
47	أعرّف المجموعات حسب التقابل	18
51	أُتسلى	
52	أكتشف الأعداد 4 ، 2 ، 5	19
55	أكتشف 1, 3	20
58	أنجز تمارين حول الأعداد التي اكتسبتها	21
59	أُتسلى	
60	أكتشف العددين 8, 6	22
63	أكتشف العددين 9, 7	23
67	أُتسلى	
69	أكتشف الصّفر	24
71	أستعمل الأعداد من 0 إلى 9	25
72	أوظف مكتسباتي وأقيّمها	26

م	العنوان	مشاركة
5	أحد موقعا باستعمال (أمام، وراء)	1
8	أحد موقعا باستعمال (يمين ، يسار)	2
11	أحد موقعا باستعمال (جانب)	3
14	أوظف مكتسباتي وأقيّمها	4
15	أترّب على حلّ مسألة	5
16	أُتسلى	
17	أستعمل (داخل، خارج)	6
20	أعرّف الخطوط المغلقة والخطوط المفتوحة وأنصّرّف فيها	7
23	أترّب على حلّ مسألة	8
24	أُتسلى	
27	أكون مجموعة بصفة تلقائية	9
30	أعرّف عناصر المجموعة	10
33	أعرّف الانتماء وعدم الانتماء	11
36	أوظف مكتسباتي وأقيّمها	12
37	أترّب على حلّ مسألة	13

